

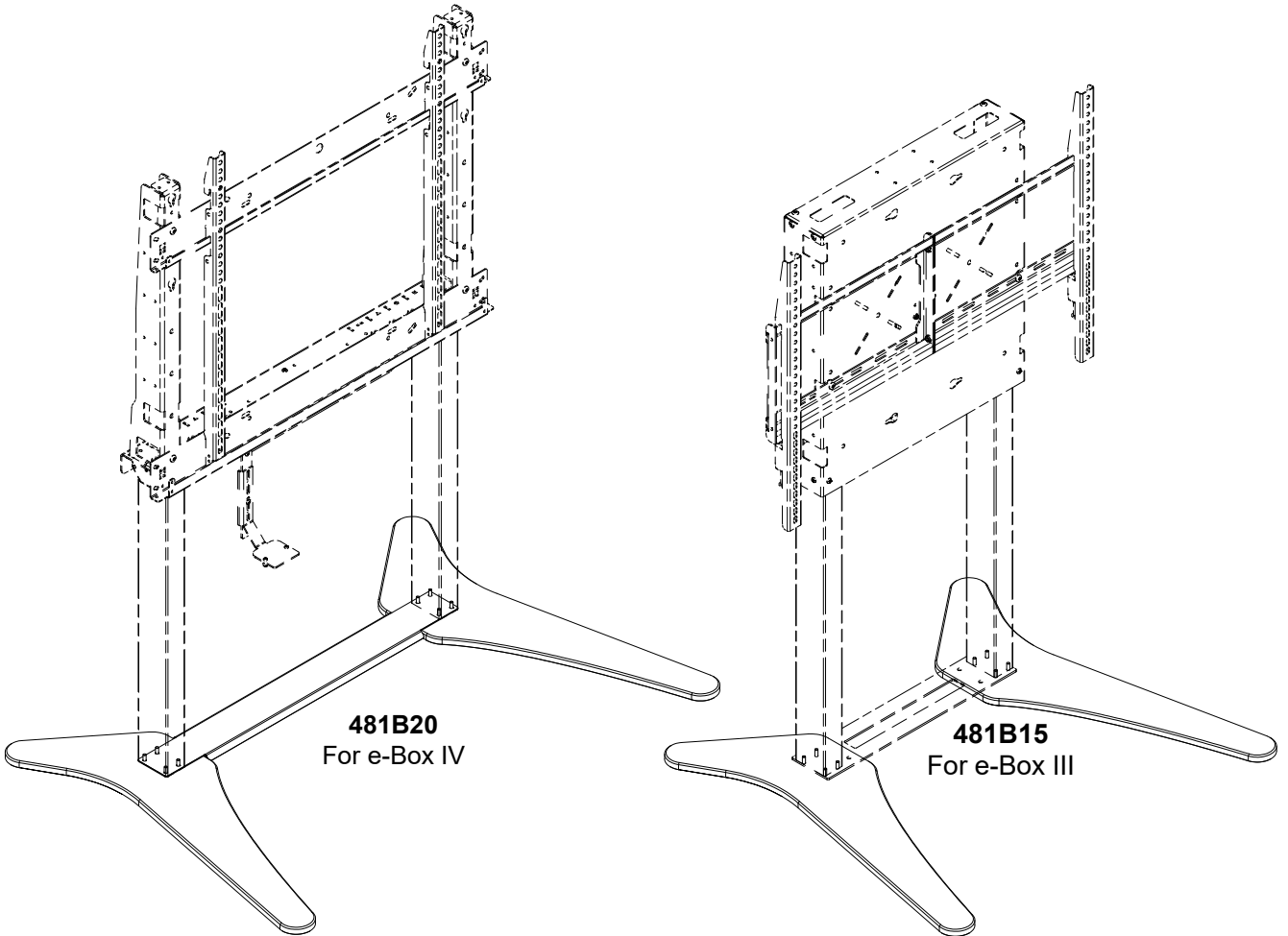

Floorplate conversion set for e-Box III and e-Box IV



© COPYRIGHT – document number: 902A17-01 – note: product specifications may change without prior notice.

EN
NL
DE
FR
IT
ES
DK
SV
NO
FI
PL
AR



Installation video



US



EU

Floorplate conversion set for e-Box III and e-Box IV

General Warnings



Read and understand this manual and supplied safety documentation



Not to be serviced by users

When the symbols below are used in the assembly steps they signify the following:



The step needs to be done by two people



Risk specified by the supplementary sign/note

Relocation warning



- The unit is intended to be positioned before final assembly and is not designed to be relocated when fully assembled.
- Any relocation shall only be performed in the pre-assembly state after removal of panel and accessories.
- Relocation of the fully assembled unit is not permitted due to its weight and handling characteristics, which may result in injury or equipment damage.
- For clarification: the figures below illustrate the pre-assembly state for both configurations, which excludes the panel and any accessories.

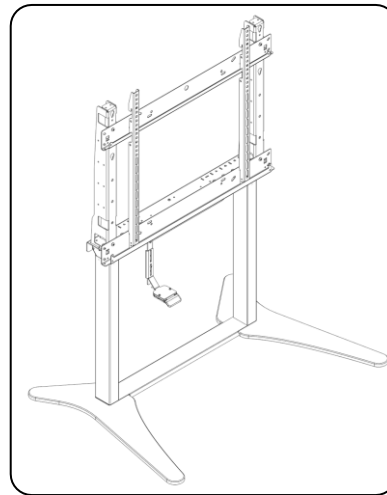
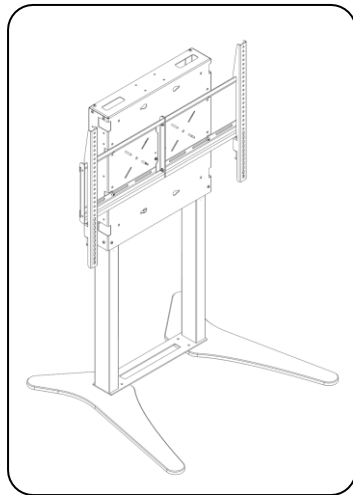

Tools needed, not included

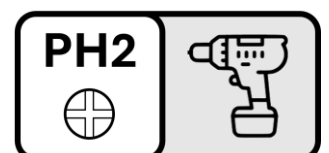

Floorplate conversion set for e-Box III and e-Box IV

Installation configurations

A Floorplate conversion set for e-Box III [481B15]

e-Box III Motorized height adjustable wall mount [487A13xxx]

Proceed from the next page

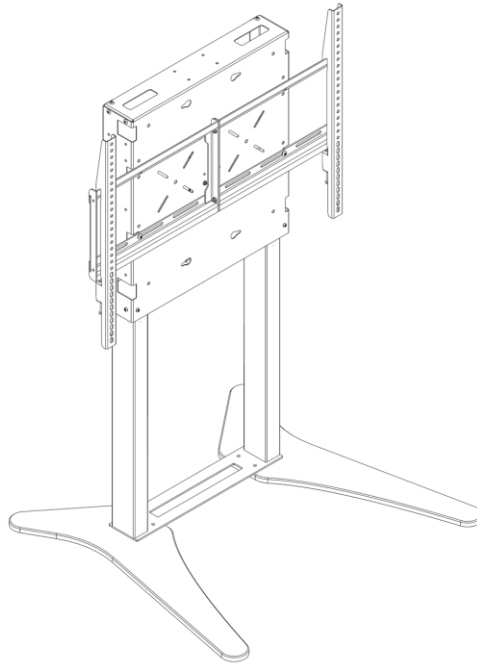

B Floorplate conversion set for e-Box IV [481B20]

e-Box IV Motorized height adjustable wall mount [487A23xxx]

Proceed from page 10

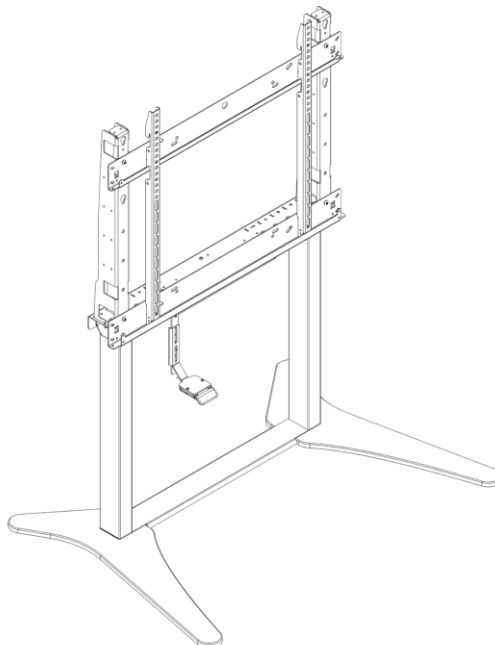

EN

document number: 902A17-01

Floorplate conversion set for e-Box III

Contents of the box [481B15]

EN

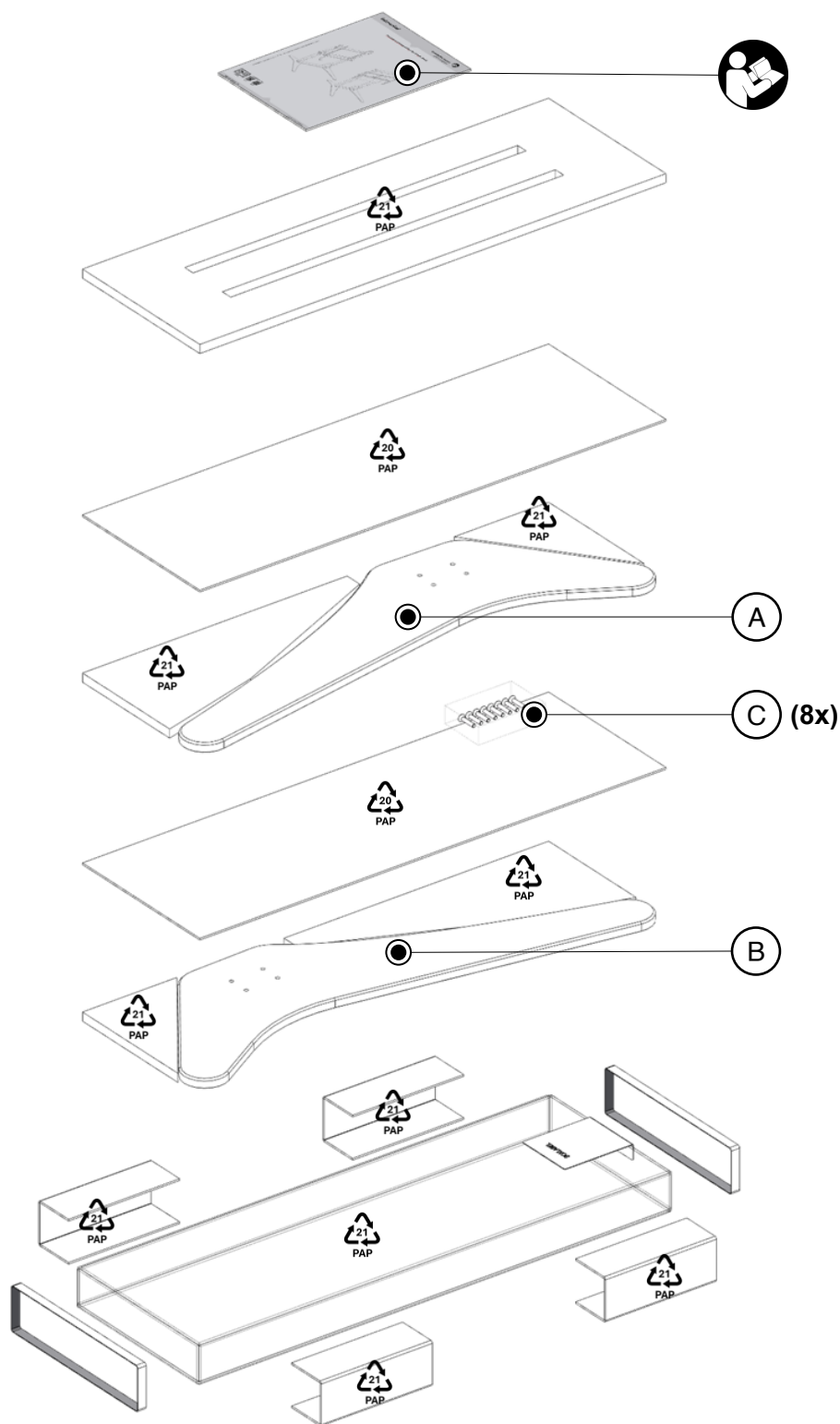

Spare part nr.: 539A35

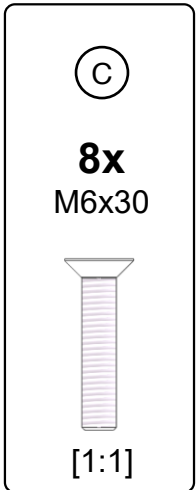

document number: 902A17-01

902A17-00

Floorplate conversion set for e-Box III

A1 Place the e-Box III Wall front up on a stable surface.

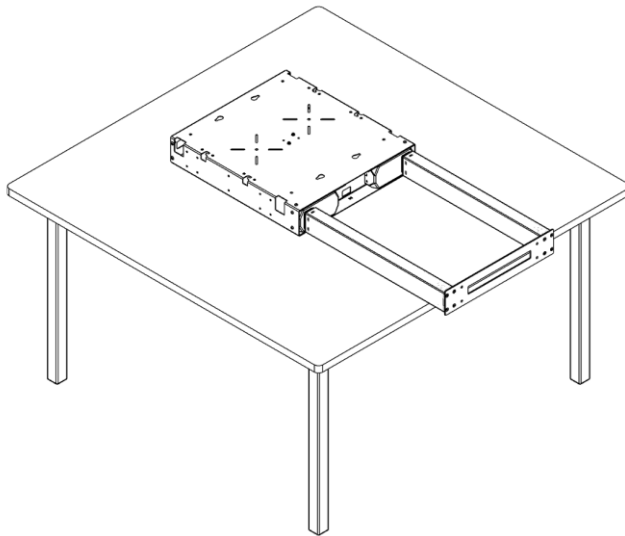

A2 Remove the screws on the left side and discard them.

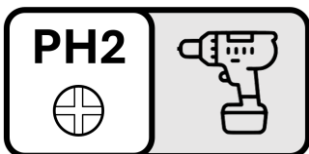
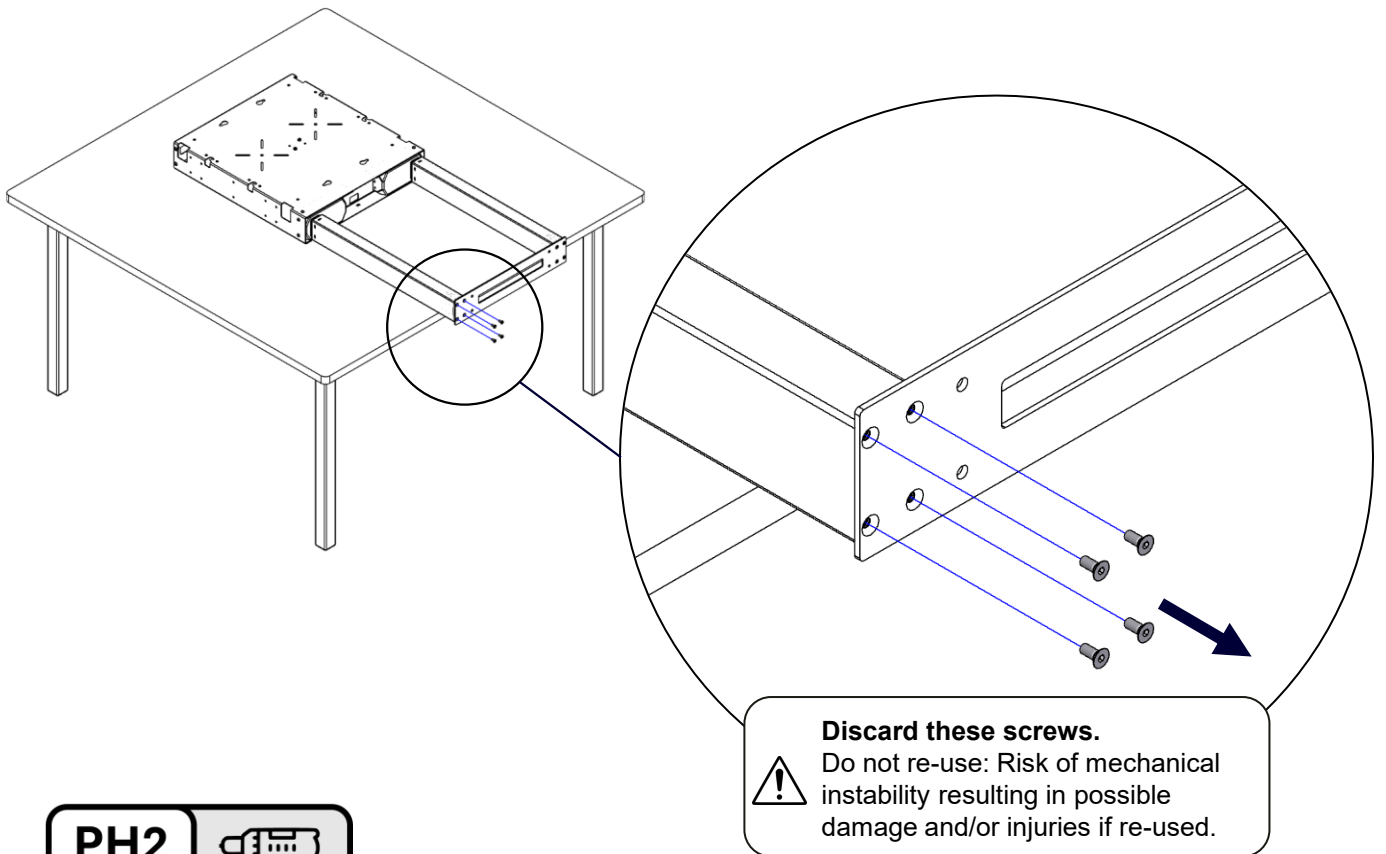

Floorplate conversion set for e-Box III

A3 One person holds the left floorplate [B] while another person screws it on the e-Box III wall.
Use 4 screws [C] and tighten to 5.2 ft-lb / 7 Nm.

EN

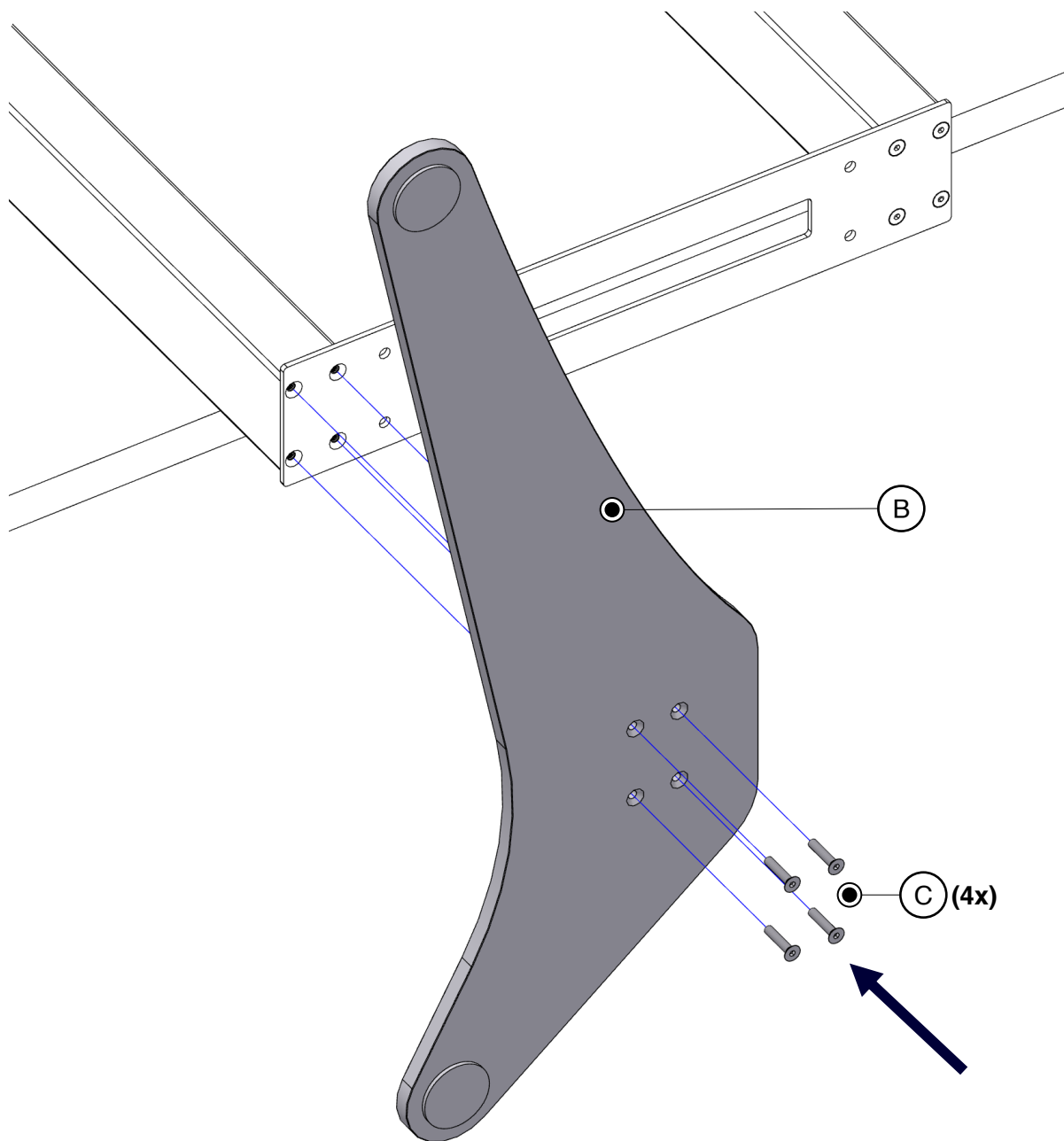

C
4x
M6x30

[1:1]

4 mm
5/32"

TIGHTEN TO
5.2 ft-lb / 7 Nm

A4 Remove the old screws from the right side and discard them.

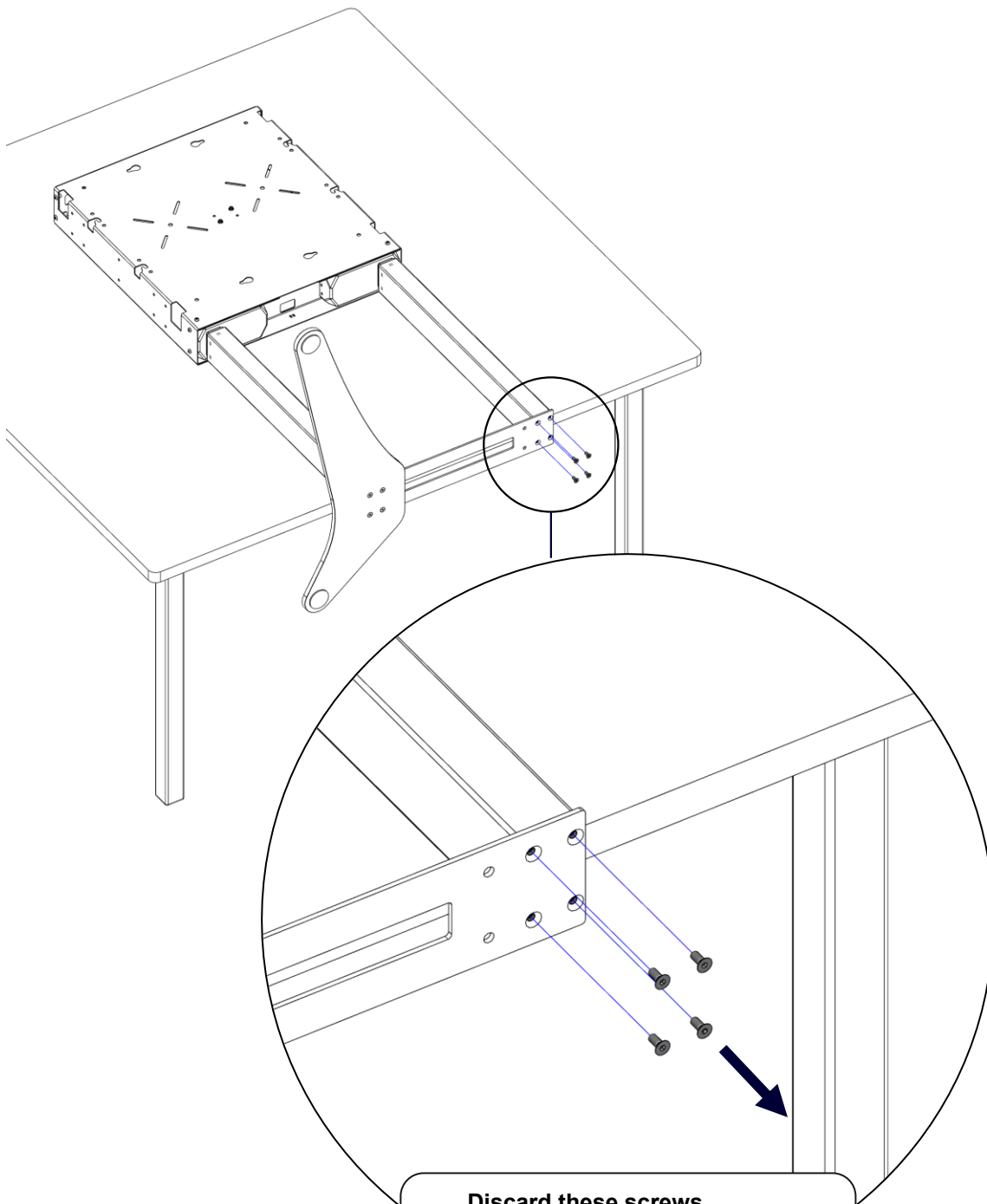

Discard these screws.

Do not re-use: Risk of mechanical instability resulting in possible damage and/or injuries if re-used.

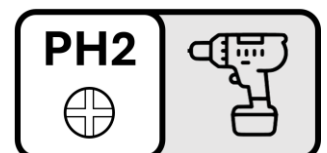

Floorplate conversion set for e-Box III

A5 One person holds the right floorplate [A] while another person screws it on the e-Box III wall.
Use 4 screws [C] and tighten to 5.2 ft-lb / 7 Nm.

EN

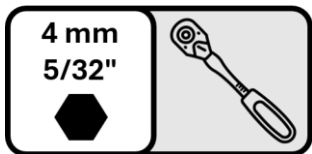
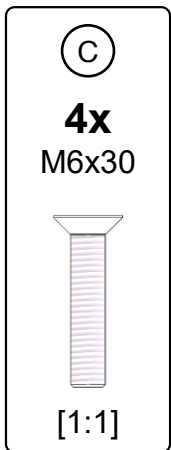
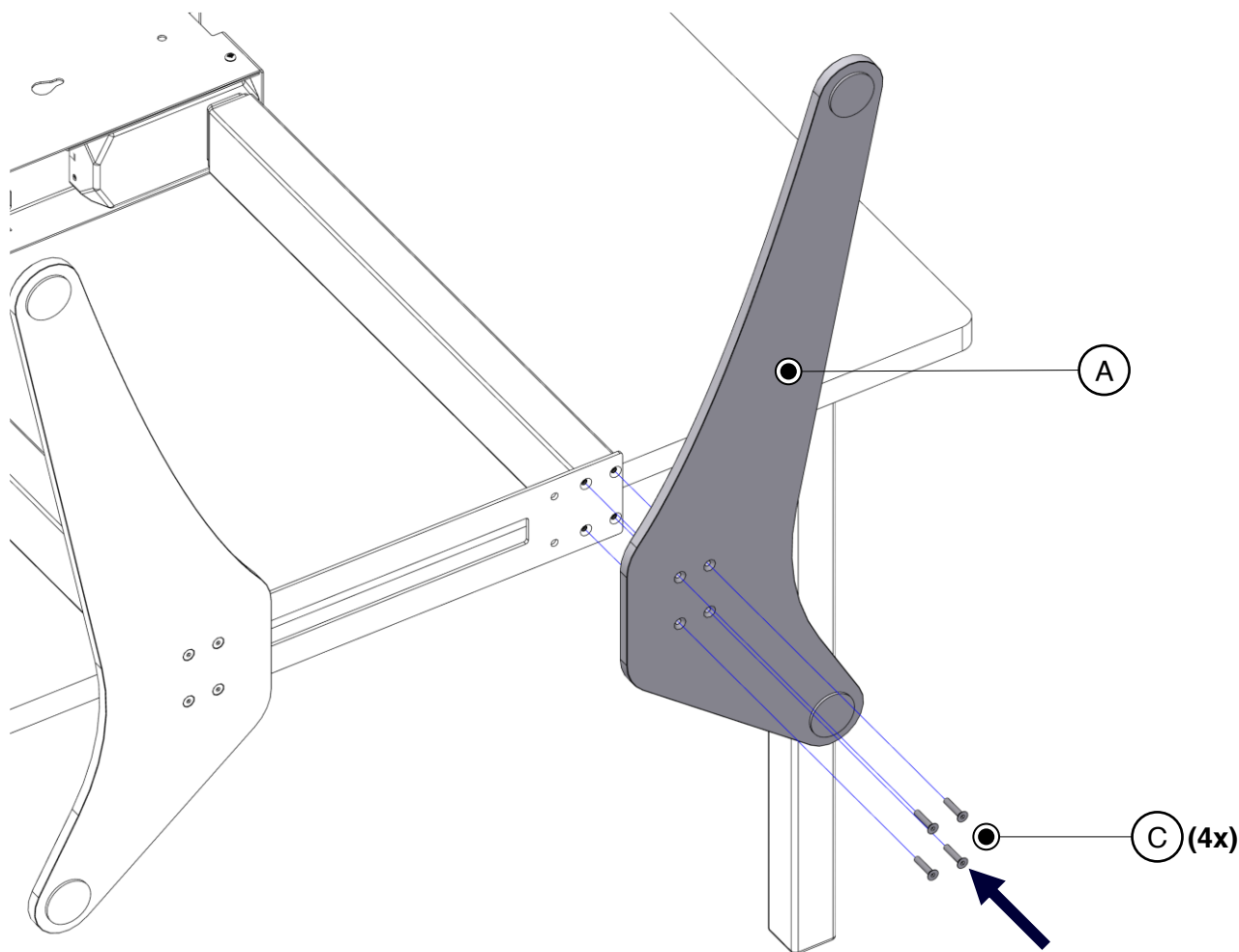

TIGHTEN TO
5.2 ft-lb / 7 Nm

Floorplate conversion set for e-Box III

- A6** Lift the assembly off the table and place it in its final position.
Continue with the assembly steps from the e-Box III Manual.

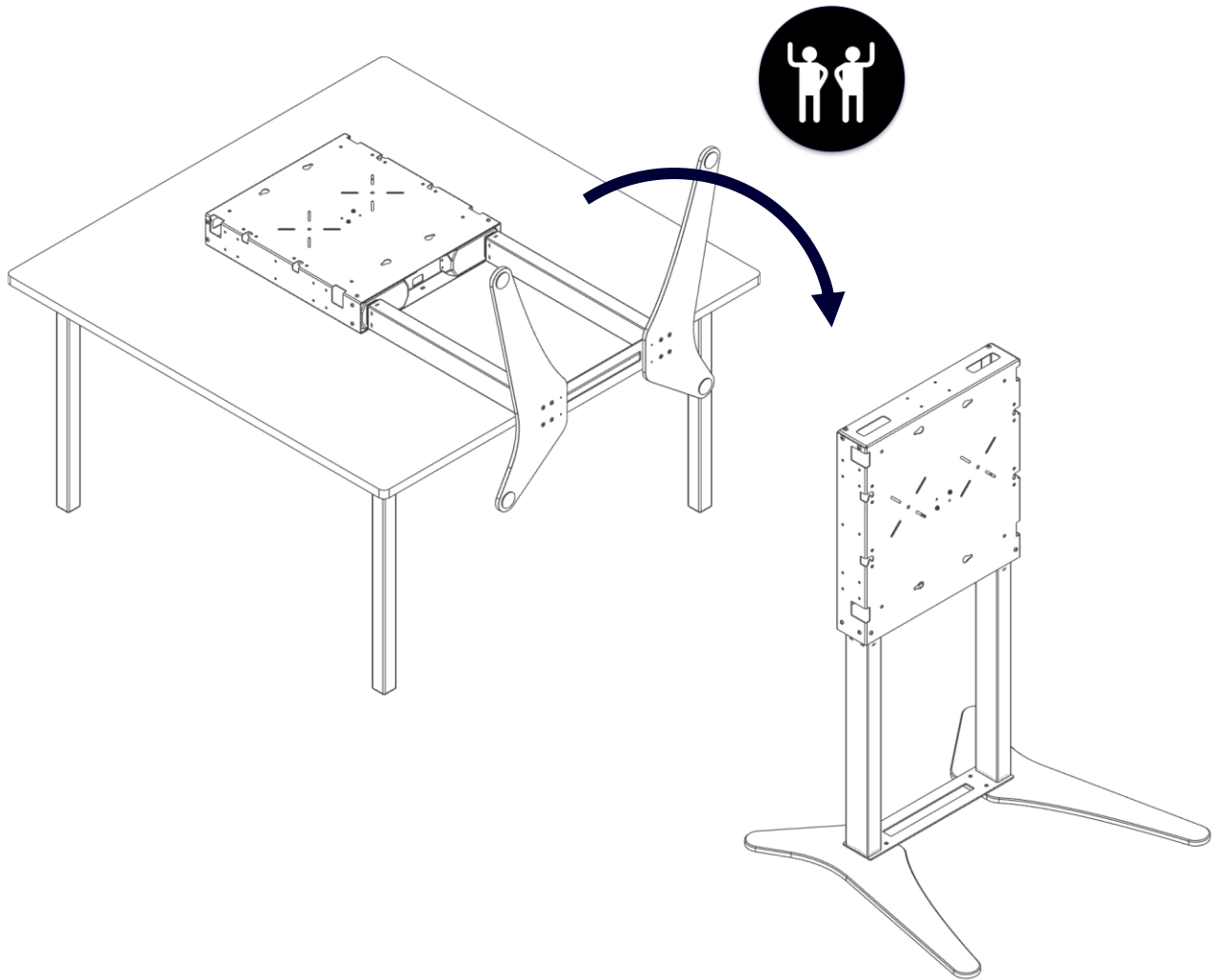

e-Box III

Continue with
e-Box III Manual

Floorplate conversion set for e-Box IV

B e-Box IV Motorized height adjustable wall mount [487A23xxx];

EN

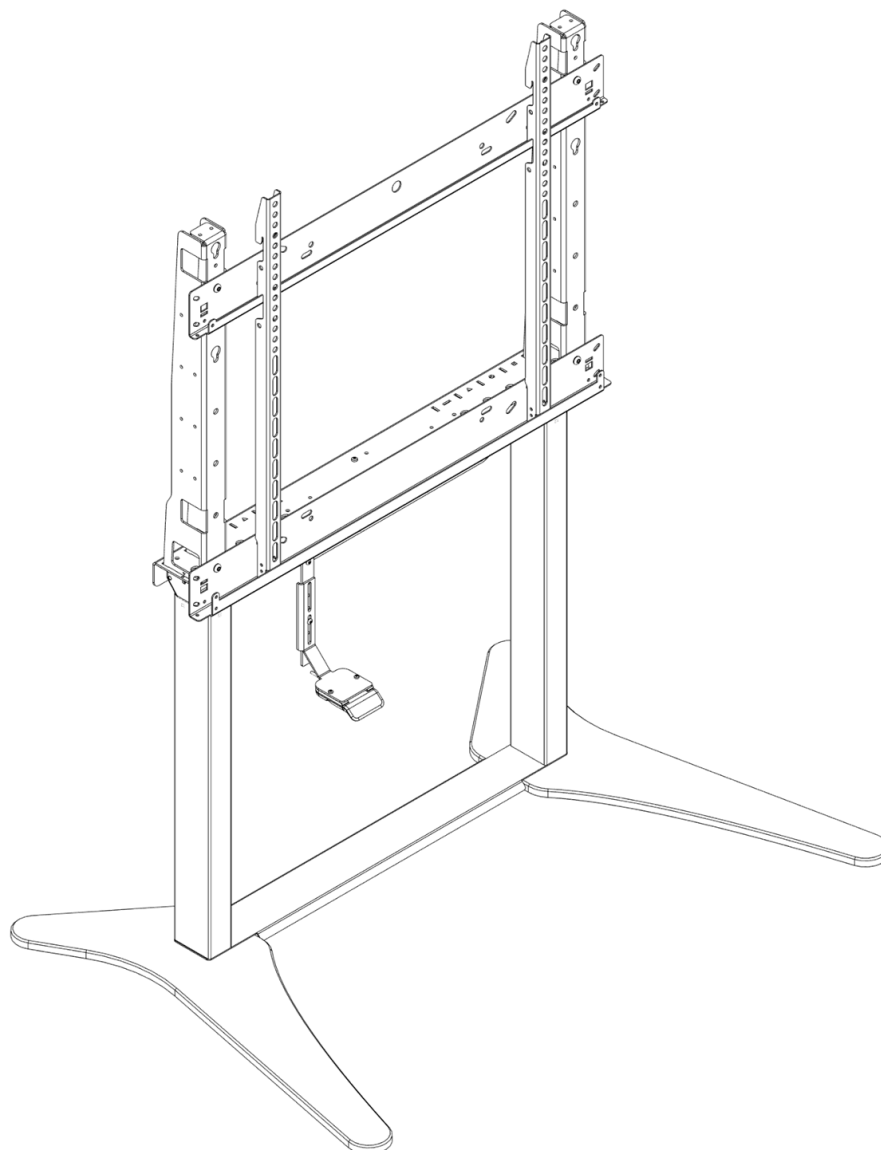

Contents of the box [481B20]

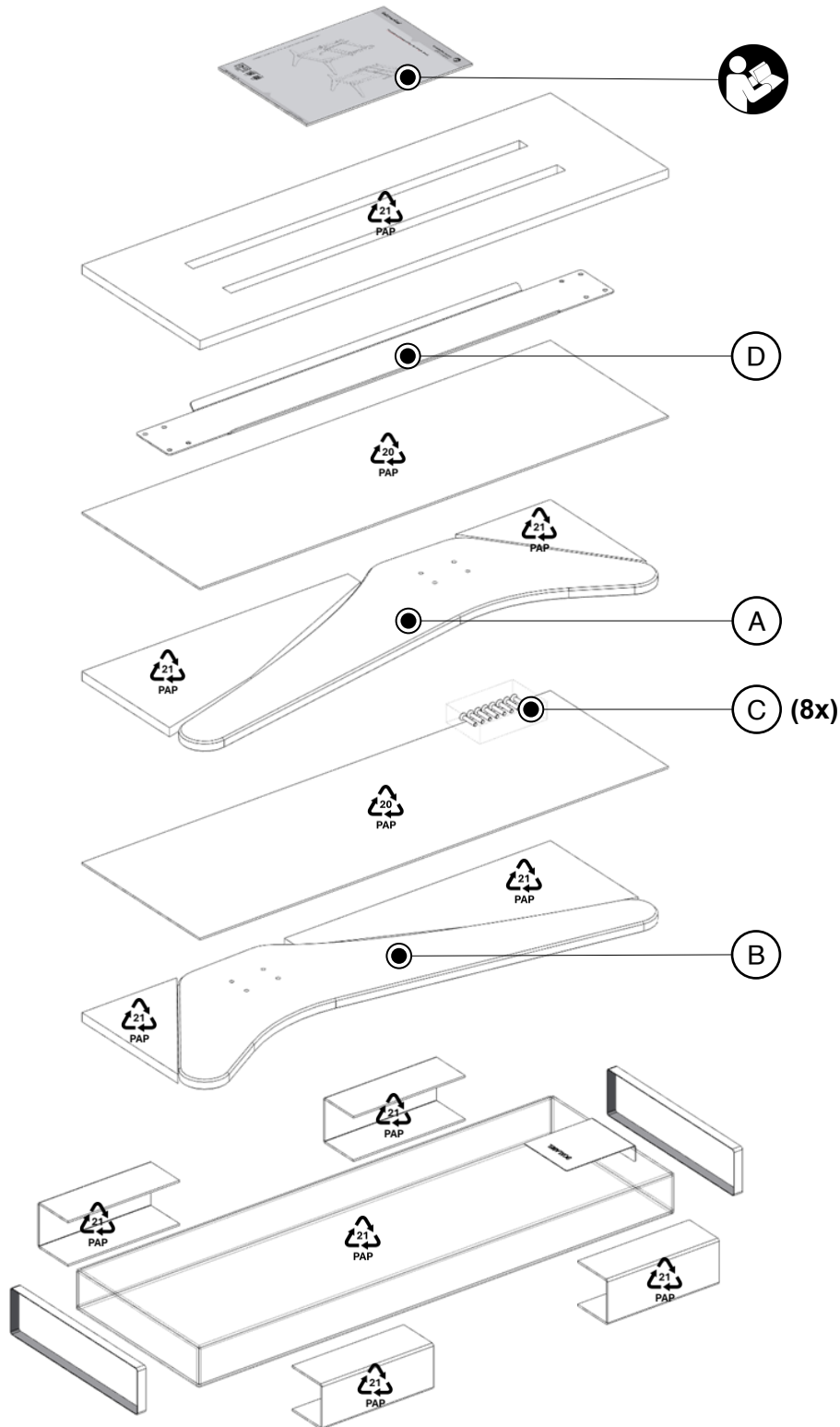

Spare part nr.: 539A35

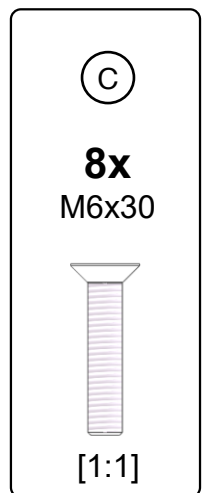

Floorplate conversion set for e-Box IV

B1 Place the e-Box IV Wall front up on a stable surface.

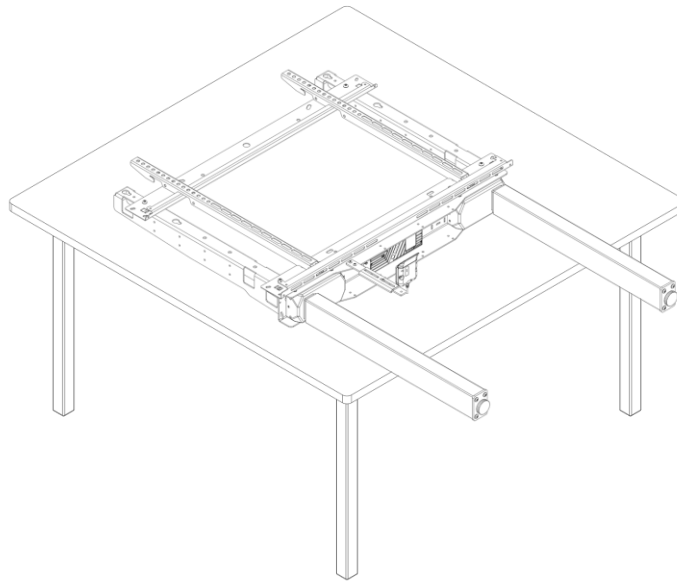

B2 Remove the leveling feet and discard them, keep 2 screws for temporary use in the next steps.

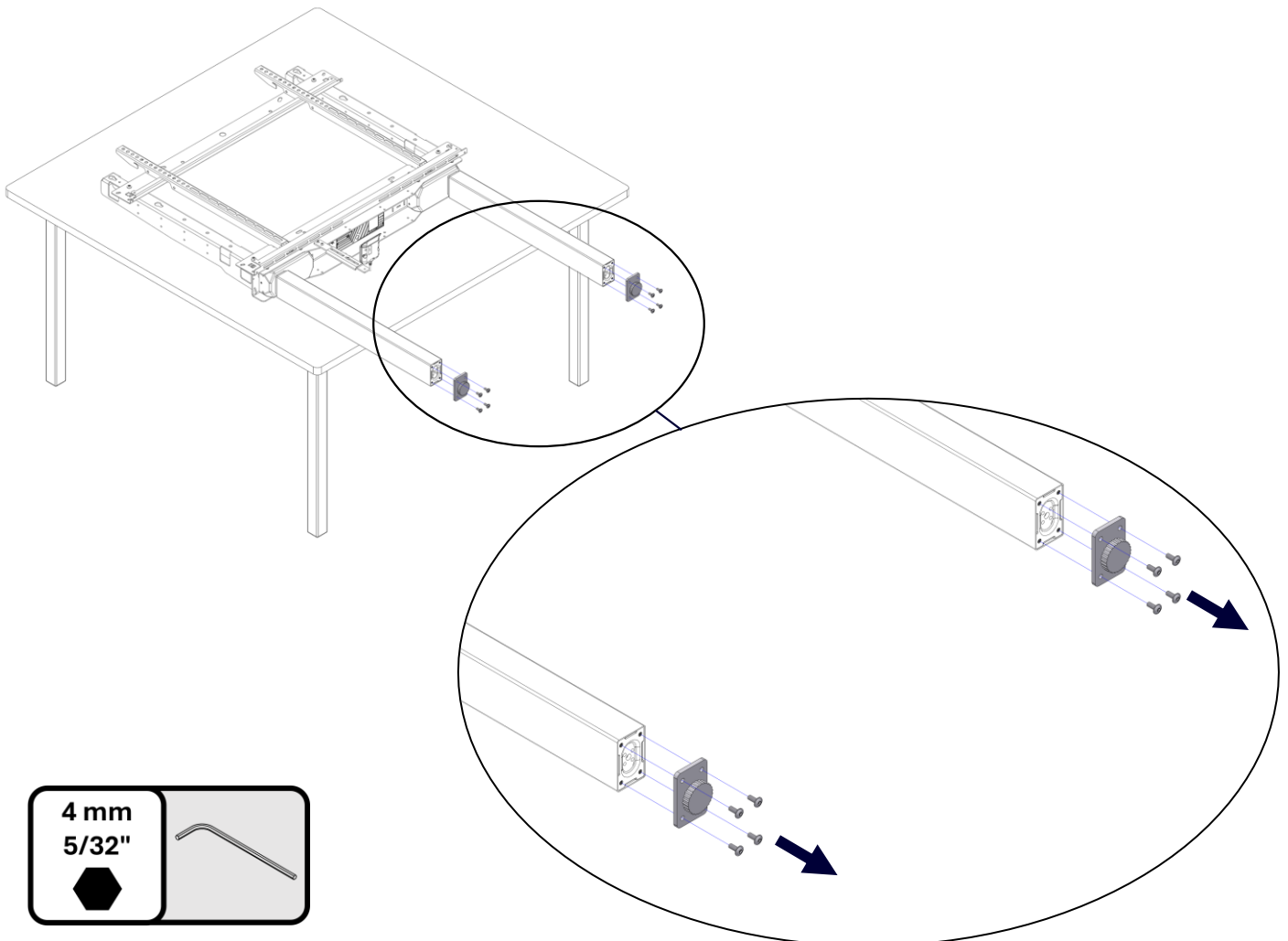

Floorplate conversion set for e-Box IV

EN

B5 Remove the temporary screws and discard them including the other screws from the leveling feet.

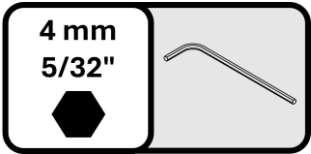
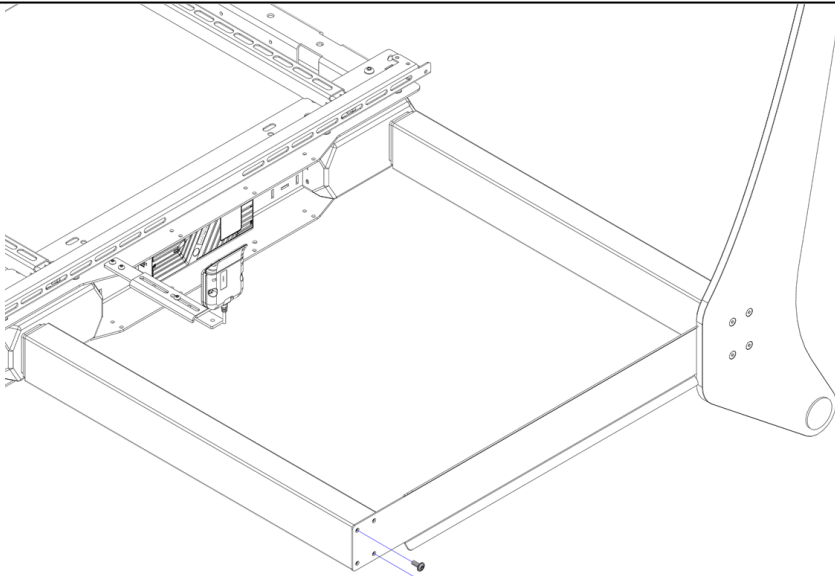

Discard the old screws.
Do not re-use: Risk of mechanical instability resulting in possible damage and/or injuries if re-used.

B6 One person holds the left floorplate [B] while another person screws it on the e-Box IV wall. Use 4 screws [C] and tighten to 5.2 ft-lb / 7 Nm.

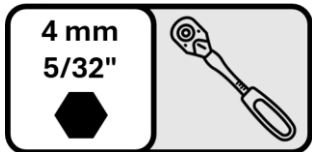
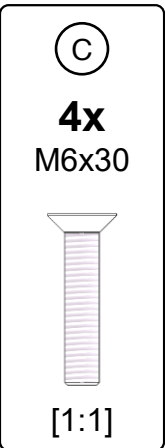
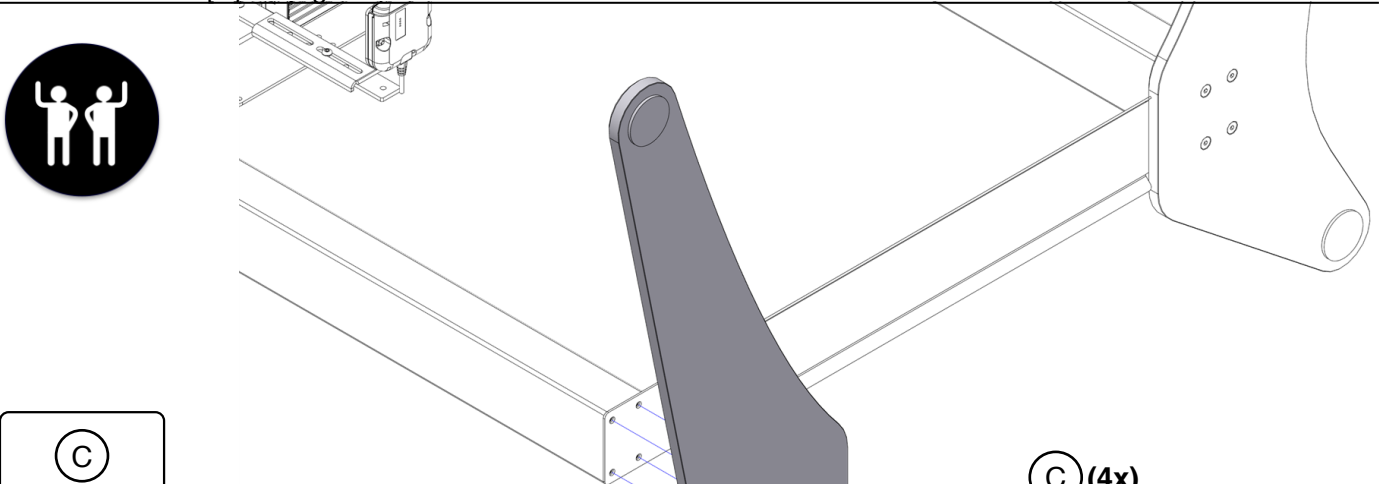

[C] (4x)

TIGHTEN TO
5.2 ft-lb / 7 Nm

Floorplate conversion set for e-Box IV

B7 Lift the assembly off the table and place it in its final position.
Continue with the assembly steps from the e-Box IV Manual.

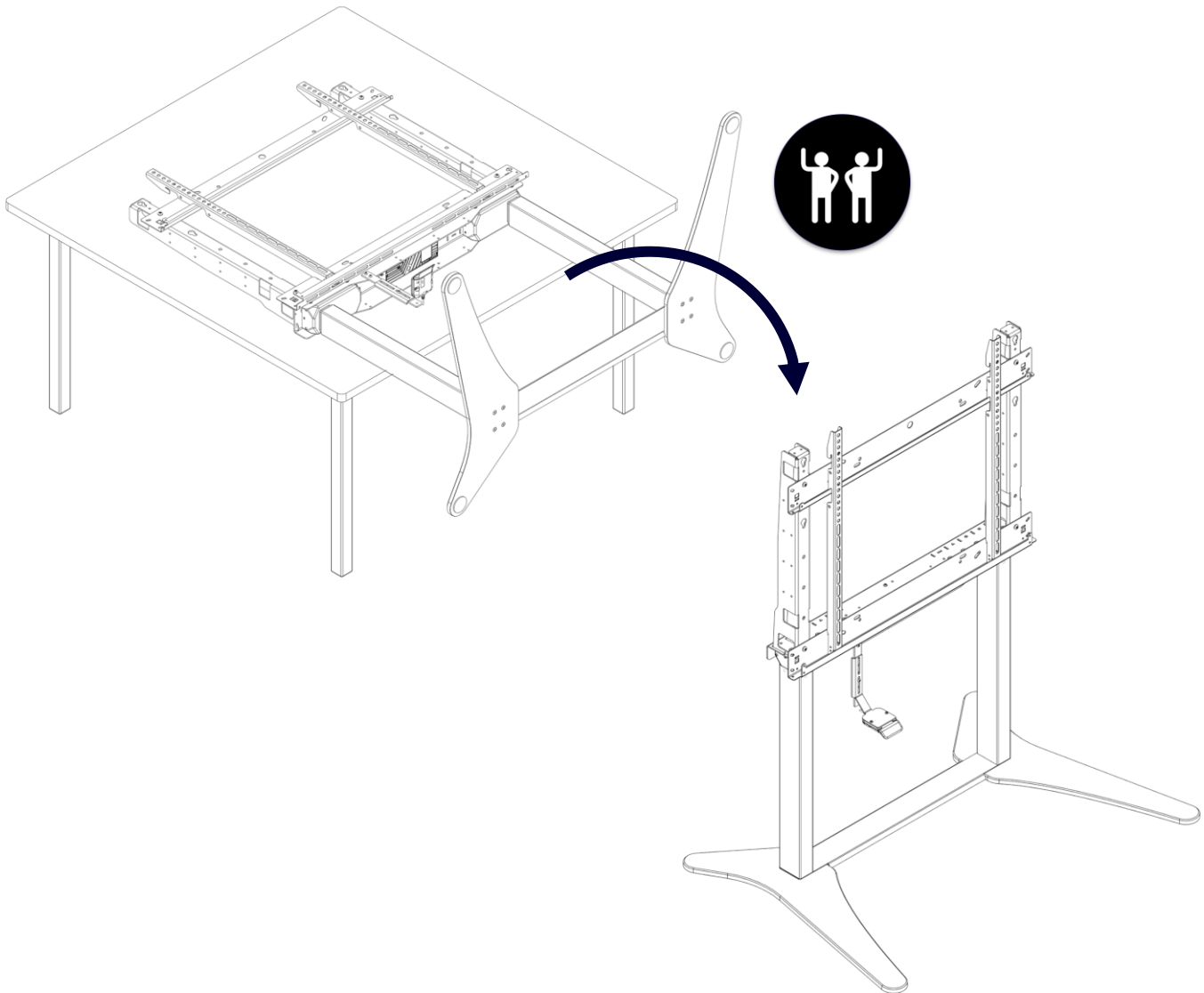

e-Box IV

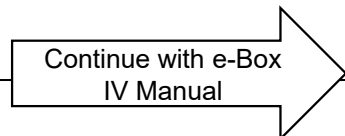

NL – Installatiehandleiding

Algemene waarschuwingen



Lees en begrijp deze handleiding en de meegeleverde veiligheidsdocumentatie.



Niet bestemd om door gebruikers te worden onderhouden of gerepareerd.

Wanneer de onderstaande symbolen in de montageschappen worden gebruikt, betekenen ze het volgende:



De stap moet door twee personen worden uitgevoerd



Waarschuwing aangegeven door het aanvullende teken/de aanvullende opmerking

Waarschuwing voor verplaatsen

De unit is bedoeld om vóór de eindmontage op zijn plaats te worden gezet en is niet ontworpen om te worden verplaatst wanneer deze volledig is gemonteerd.



Elke verplaatsing mag alleen worden uitgevoerd in voormontagetoestand, nadat paneel en accessoires zijn verwijderd. Het verplaatsen van de volledig gemonteerde unit is niet toegestaan vanwege het gewicht en de hanteereigenschappen, wat kan leiden tot letsel of schade aan de apparatuur.

Ter verduidelijking: de onderstaande figuren tonen de voormontagetoestand voor beide configuraties, waarbij het paneel en eventuele accessoires zijn uitgesloten.

Benodigd gereedschap, niet inbegrepen

Installatieconfiguraties

A Vloerplaat-ombouwset voor e-Box III [481B15]

e-Box III Motorized height adjustable wall mount [487A13xxx]. Ga verder op de volgende pagina.

B Vloerplaat-ombouwset voor e-Box IV[481B20]

e-Box IV Motorized height adjustable wall mount [487A23xxx]; e-Box IV Mobile motorized height adjustable mount [487A24xxx]. Ga verder op pagina 10.

Montageschappen

Inhoud van de doos [481B15]

A1 Plaats de e-Box III Wall met de voorkant naar boven op een stabiele ondergrond.

A2 Verwijder de schroeven aan de linkerkant en gooi ze weg.



Gooi deze schroeven weg. Niet hergebruiken: Risico op mechanische instabiliteit, wat bij hergebruik kan leiden tot mogelijke schade en/of letsel.

A3 Eén persoon houdt de linker vloerplaat [B] vast terwijl een andere persoon deze op de e-Box III wall vastschroeft.

Gebruik 4 schroeven [C] en draai aan tot 5.2 ft-lb / 7 Nm.

A4 Verwijder de oude schroeven aan de rechterkant en gooi ze weg.



Gooi deze schroeven weg. Niet hergebruiken: Risico op mechanische instabiliteit, wat bij hergebruik kan leiden tot mogelijke schade en/of letsel.

A5 Eén persoon houdt de rechter vloerplaat [A] vast terwijl een andere persoon deze op de e-Box III wall vastschroeft.

Gebruik 4 schroeven [C] en draai aan tot 5.2 ft-lb / 7 Nm.

A6 Til de assemblage van de tafel en plaats deze in de eindpositie. Ga verder met de montageschappen uit de e-Box III-handleiding.

Montageschappen

Inhoud van de doos [481B20]

B1 Plaats de e-Box IV Wall met de voorkant naar boven op een stabiele ondergrond.

B2 Verwijder de stelvoeten en gooi ze weg; bewaar 2 schroeven voor tijdelijk gebruik in de volgende stappen.

B3 Zet de vloerplaatconnector [D] tijdelijk vast op de linkermotor met 2 schroeven van de stelvoeten.

B4 Eén persoon houdt de rechter vloerplaat [A] vast terwijl een andere persoon deze op de e-Box IV wall vastschroeft.

Gebruik 4 schroeven [C] en draai aan tot 5.2 ft-lb / 7 Nm.

B5 Verwijder de tijdelijke schroeven en gooi ze weg, inclusief de overige schroeven van de stelvoeten.



Gooi de oude schroeven weg. Niet hergebruiken: Risico op mechanische instabiliteit, wat bij hergebruik kan leiden tot mogelijke schade en/of letsel

B6 Eén persoon houdt de linker vloerplaat [B] vast terwijl een andere persoon deze op de e-Box IV wall vastschroeft.

Gebruik 4 schroeven [C] en draai aan tot 5.2 ft-lb / 7 Nm.

B7 Til de assemblage van de tafel en plaats deze in de eindpositie. Ga verder met de montageschappen uit de e-Box IV-handleiding.

DE – Installationsanleitung

Allgemeine Warnhinweise



Lesen und verstehen Sie dieses Handbuch sowie die mitgelieferte Sicherheitsdokumentation.



Nicht durch Benutzer zu warten oder zu reparieren.

Wenn die untenstehenden Symbole in den Montageschritten verwendet werden, bedeuten sie Folgendes:



Der Schritt muss von zwei Personen durchgeführt werden



Warnung gemäß ergänzendem Symbol/Hinweis

Warnhinweis zum Versetzen

Die Einheit ist dafür vorgesehen, vor der Endmontage positioniert zu werden, und ist nicht dafür ausgelegt, im vollständig montierten Zustand versetzt zu werden.

Ein Versetzen darf nur im Vormontagezustand nach dem Entfernen von Panel und Zubehör erfolgen.



Das Versetzen der vollständig montierten Einheit ist aufgrund ihres Gewichts und ihrer Handhabungseigenschaften nicht zulässig, da dies zu Verletzungen oder Geräteschäden führen kann.

Zur Klarstellung: Die Abbildungen unten zeigen den Vormontagezustand für beide Konfigurationen, ohne das Panel und ohne Zubehör.

Erforderliche Werkzeuge, nicht enthalten

Installationskonfigurationen

A Bodenplatten-Umrüstsatz für e-Box III [481B15]

e-Box III Motorized height adjustable wall mount [487A13xxx]. Fahren Sie auf der nächsten Seite fort.

B Bodenplatten-Umrüstsatz für e-Box IV[481B20]

e-Box IV Motorized height adjustable wall mount [487A23xxx]; e-Box IV Mobile motorized height adjustable mount [487A24xxx]. Fahren Sie auf Seite 10 fort.

Montageschritte

Inhalt des Kartons [481B15]

A1 Legen Sie die e-Box III Wall mit der Vorderseite nach oben auf eine stabile Oberfläche.

A2 Entfernen Sie die Schrauben auf der linken Seite und entsorgen Sie sie.



Entsorgen Sie diese Schrauben. Nicht wiederverwenden: Risiko mechanischer Instabilität, die bei Wiederverwendung zu möglichen Schäden und/oder Verletzungen führen kann.

A3 Eine Person hält die linke Bodenplatte [B], während eine andere Person sie an der e-Box III wall festschraubt.

Verwenden Sie 4 Schrauben [C] und ziehen Sie sie mit 5.2 ft-lb / 7 Nm an.

A4 Entfernen Sie die alten Schrauben auf der rechten Seite und entsorgen Sie sie.



Entsorgen Sie diese Schrauben. Nicht wiederverwenden: Risiko mechanischer Instabilität, die bei Wiederverwendung zu möglichen Schäden und/oder Verletzungen führen kann.

A5 Eine Person hält die rechte Bodenplatte [A], während eine andere Person sie an der e-Box III wall festschraubt.

Verwenden Sie 4 Schrauben [C] und ziehen Sie sie mit 5.2 ft-lb / 7 Nm an.

A6 Heben Sie die Baugruppe vom Tisch und bringen Sie sie in ihre Endposition. Fahren Sie mit den Montageschritten aus dem e-Box III-Handbuch fort.

Montageschritte

Inhalt des Kartons [481B20]

B1 Legen Sie die e-Box IV Wall mit der Vorderseite nach oben auf eine stabile Oberfläche.

B2 Entfernen Sie die Nivellierfüße und entsorgen Sie sie; bewahren Sie 2 Schrauben für die vorübergehende Verwendung in den nächsten Schritten auf.

B3 Befestigen Sie den Bodenplattenverbinder [D] vorübergehend am linken Motor mit 2 Schrauben aus den Nivellierfüßen.

B4 Eine Person hält die rechte Bodenplatte [A], während eine andere Person sie an der e-Box IV wall festschraubt.

Verwenden Sie 4 Schrauben [C] und ziehen Sie sie mit 5.2 ft-lb / 7 Nm an.

B5 Entfernen Sie die temporären Schrauben und entsorgen Sie sie, einschließlich der übrigen Schrauben aus den Nivellierfüßen.



Entsorgen Sie die alten Schrauben. Nicht wiederverwenden: Risiko mechanischer Instabilität, die bei Wiederverwendung zu möglichen Schäden und/oder Verletzungen führen kann

B6 Eine Person hält die linke Bodenplatte [B], während eine andere Person sie an der e-Box IV wall festschraubt.

Verwenden Sie 4 Schrauben [C] und ziehen Sie sie mit 5.2 ft-lb / 7 Nm an.

B7 Heben Sie die Baugruppe vom Tisch und bringen Sie sie in ihre Endposition. Fahren Sie mit den Montageschritten aus dem e-Box IV-Handbuch fort.

FR – Manuel d'installation

Avertissements généraux



Lisez et comprenez ce manuel ainsi que la documentation de sécurité fournie.



Ne doit pas être entretenu ni réparé par les utilisateurs.

Lorsque les symboles ci-dessous sont utilisés dans les étapes d'assemblage, ils signifient ce qui suit :



L'étape doit être réalisée par deux personnes



Avertissement indiqué par le symbole/la note complémentaire

Avertissement relatif au déplacement

L'unité est destinée à être mise en place avant l'assemblage final et n'est pas conçue pour être déplacée une fois entièrement assemblée.

Tout déplacement ne doit être effectué qu'à l'état de pré-assemblage, après retrait du panneau et des accessoires.



Le déplacement de l'unité entièrement assemblée est interdit en raison de son poids et de ses caractéristiques de manutention, pouvant entraîner des blessures ou des dommages matériels.

Pour clarification : les figures ci-dessous illustrent l'état de pré-assemblage pour les deux configurations, qui exclut le panneau et tout accessoire.

Outils nécessaires, non fournis

Configurations d'installation

A Kit de conversion de plaque de sol pour e-Box III [481B15]

e-Box III Motorized height adjustable wall mount [487A13xxx]. Continuez à partir de la page suivante.

B Kit de conversion de plaque de sol pour e-Box IV[481B20]

e-Box IV Motorized height adjustable wall mount [487A23xxx]; e-Box IV Mobile motorized height adjustable mount [487A24xxx]. Continuez à partir de la page 10.

Étapes d'assemblage

Contenu de la boîte [481B15]

A1 Placez l'e-Box III Wall face avant vers le haut sur une surface stable.

A2 Retirez les vis du côté gauche et jetez-les.



Jetez ces vis. Ne pas réutiliser : risque d'instabilité mécanique pouvant entraîner des dommages et/ou des blessures en cas de réutilisation.

A3 Une personne maintient la plaque de sol gauche [B] pendant qu'une autre la visse sur l'e-Box III wall. Utilisez 4 vis [C] et serrez à 5.2 ft-lb / 7 Nm.

A4 Retirez les anciennes vis du côté droit et jetez-les.



Jetez ces vis. Ne pas réutiliser : risque d'instabilité mécanique pouvant entraîner des dommages et/ou des blessures en cas de réutilisation.

A5 Une personne maintient la plaque de sol droite [A] pendant qu'une autre la visse sur l'e-Box III wall. Utilisez 4 vis [C] et serrez à 5.2 ft-lb / 7 Nm.

A6 Soulevez l'ensemble de la table et placez-le dans sa position finale. Poursuivez avec les étapes d'assemblage du manuel e-Box III.

Étapes d'assemblage

Contenu de la boîte [481B20]

B1 Placez l'e-Box IV Wall face avant vers le haut sur une surface stable.

B2 Retirez les pieds de nivellement et jetez-les ; conservez 2 vis pour une utilisation temporaire dans les étapes suivantes.

B3 Fixez temporairement le connecteur de plaque de sol [D] au moteur gauche avec 2 vis provenant des pieds de nivellement.

B4 Une personne maintient la plaque de sol droite [A] pendant qu'une autre la visse sur l'e-Box IV wall. Utilisez 4 vis [C] et serrez à 5.2 ft-lb / 7 Nm.

B5 Retirez les vis temporaires et jetez-les, y compris les autres vis des pieds de nivellement.



Jetez les anciennes vis. Ne pas réutiliser : risque d'instabilité mécanique pouvant entraîner des dommages et/ou des blessures en cas de réutilisation

B6 Une personne maintient la plaque de sol gauche [B] pendant qu'une autre la visse sur l'e-Box IV wall. Utilisez 4 vis [C] et serrez à 5.2 ft-lb / 7 Nm.

B7 Soulevez l'ensemble de la table et placez-le dans sa position finale. Poursuivez avec les étapes d'assemblage du manuel e-Box IV.

IT – Manuale di installazione

Avvertenze generali



Leggere e comprendere questo manuale e la documentazione di sicurezza fornita.



Non deve essere sottoposto a manutenzione o riparazione da parte degli utenti.

Quando i simboli riportati di seguito sono utilizzati nelle fasi di montaggio, indicano quanto segue:



La fase deve essere eseguita da due persone



Avvertenza indicata dal simbolo/dalla nota supplementare

Avvertenza sullo spostamento

L'unità è destinata a essere posizionata prima dell'assemblaggio finale e non è progettata per essere spostata quando è completamente assemblata.

Qualsiasi spostamento deve essere effettuato esclusivamente nello stato di pre-assemblaggio, dopo la rimozione del pannello e degli accessori.



Lo spostamento dell'unità completamente assemblata non è consentito a causa del peso e delle caratteristiche di movimentazione, che possono causare lesioni o danni all'apparecchiatura.

Per chiarezza: le figure seguenti illustrano lo stato di pre-assemblaggio per entrambe le configurazioni, che esclude il pannello e qualsiasi accessorio.

Attrezzi necessari, non inclusi

Configurazioni di installazione

A Kit di conversione piastra di base per e-Box III [481B15]

e-Box III Motorized height adjustable wall mount [487A13xxx]. Proseguire dalla pagina successiva.

B Kit di conversione piastra di base per e-Box IV[481B20]

e-Box IV Motorized height adjustable wall mount [487A23xxx]; e-Box IV Mobile motorized height adjustable mount [487A24xxx]. Proseguire da pagina 10.

Fasi di montaggio

Contenuto della confezione [481B15]

A1 Posizionare e-Box III Wall con il frontale rivolto verso l'alto su una superficie stabile.

A2 Rimuovere le viti sul lato sinistro e smaltirle.



Smaltire queste viti. Non riutilizzare: rischio di instabilità meccanica, con possibili danni e/o lesioni se riutilizzate.

A3 Una persona tiene la piastra di base sinistra [B] mentre un'altra la avvita sull'e-Box III wall. Utilizzare 4 viti [C] e serrare a 5.2 ft-lb / 7 Nm.



A4 Rimuovere le viti vecchie dal lato destro e smaltirle.

Smaltire queste viti. Non riutilizzare: rischio di instabilità meccanica, con possibili danni e/o lesioni se riutilizzate.

A5 Una persona tiene la piastra di base destra [A] mentre un'altra la avvita sull'e-Box III wall. Utilizzare 4 viti [C] e serrare a 5.2 ft-lb / 7 Nm.

A6 Sollevare l'assieme dal tavolo e posizionarlo nella sua sede definitiva. Proseguire con le fasi di montaggio del manuale e-Box III.

Fasi di montaggio

Contenuto della confezione [481B20]

B1 Posizionare e-Box IV Wall con il frontale rivolto verso l'alto su una superficie stabile.

B2 Rimuovere i piedini di livellamento e smaltirli; conservare 2 viti per l'uso temporaneo nei passaggi successivi.

B3 Fissare temporaneamente il connettore della piastra di base [D] al motore sinistro con 2 viti dei piedini di livellamento.

B4 Una persona tiene la piastra di base destra [A] mentre un'altra la avvita sull'e-Box IV wall. Utilizzare 4 viti [C] e serrare a 5.2 ft-lb / 7 Nm.



B5 Rimuovere le viti temporanee e smaltirle, incluse le altre viti dei piedini di livellamento.

Smaltire le viti vecchie. Non riutilizzare: rischio di instabilità meccanica, con possibili danni e/o lesioni se riutilizzate.

B6 Una persona tiene la piastra di base sinistra [B] mentre un'altra la avvita sull'e-Box IV wall. Utilizzare 4 viti [C] e serrare a 5.2 ft-lb / 7 Nm.

B7 Sollevare l'assieme dal tavolo e posizionarlo nella sua sede definitiva. Proseguire con le fasi di montaggio del manuale e-Box IV.

ES – Manual de instalación

Advertencias generales



Lea y comprenda este manual y la documentación de seguridad suministrada.



No debe ser mantenido ni reparado por los usuarios.

Cuando se utilizan los símbolos siguientes en los pasos de montaje, significan lo siguiente:



El paso debe ser realizado por dos personas



Advertencia indicada por el símbolo/la nota complementaria

Advertencia sobre el traslado

La unidad está destinada a colocarse antes del montaje final y no está diseñada para trasladarse cuando está completamente ensamblada.

Cualquier traslado solo debe realizarse en el estado de preensamblaje, tras retirar el panel y los accesorios.

No se permite el traslado de la unidad completamente ensamblada debido a su peso y a sus características de manipulación, lo que puede provocar lesiones o daños en el equipo.

Para mayor claridad: las figuras siguientes ilustran el estado de preensamblaje para ambas configuraciones, que excluye el panel y cualquier accesorio.



Herramientas necesarias, no incluidas

Configuraciones de instalación

A Kit de conversión de placa de suelo para e-Box III [481B15]

e-Box III Motorized height adjustable wall mount [487A13xxx]. Continúe en la página siguiente.

B Kit de conversión de placa de suelo para e-Box IV [481B20]

e-Box IV Motorized height adjustable wall mount [487A23xxx]; e-Box IV Mobile motorized height adjustable mount [487A24xxx]. Continúe desde la página 10.

Pasos de montaje

Contenido de la caja [481B15]

A1 Coloque e-Box III Wall con el frontal hacia arriba sobre una superficie estable.

A2 Retire los tornillos del lado izquierdo y deséchelos.



Deseche estos tornillos. No reutilizar: riesgo de inestabilidad mecánica que puede provocar posibles daños y/o lesiones si se reutilizan.

A3 Una persona sostiene la placa de suelo izquierda [B] mientras otra la atornilla a la e-Box III wall. Use 4 tornillos [C] y apriete a 5.2 ft-lb / 7 Nm.

A4 Retire los tornillos antiguos del lado derecho y deséchelos.



Deseche estos tornillos. No reutilizar: riesgo de inestabilidad mecánica que puede provocar posibles daños y/o lesiones si se reutilizan.

A5 Una persona sostiene la placa de suelo derecha [A] mientras otra la atornilla a la e-Box III wall. Use 4 tornillos [C] y apriete a 5.2 ft-lb / 7 Nm.

A6 Levante el conjunto de la mesa y colóquelo en su posición final. Continúe con los pasos de montaje del manual de e-Box III.

Pasos de montaje

Contenido de la caja [481B20]

B1 Coloque e-Box IV Wall con el frontal hacia arriba sobre una superficie estable.

B2 Retire los pies niveladores y deséchelos; conserve 2 tornillos para su uso temporal en los siguientes pasos.

B3 Fije temporalmente el conector de la placa de suelo [D] al motor izquierdo con 2 tornillos de los pies niveladores.

B4 Una persona sostiene la placa de suelo derecha [A] mientras otra la atornilla a la e-Box IV wall. Use 4 tornillos [C] y apriete a 5.2 ft-lb / 7 Nm.

B5 Retire los tornillos temporales y deséchelos, incluidos los demás tornillos de los pies niveladores.



Deseche los tornillos antiguos. No reutilizar: riesgo de inestabilidad mecánica que puede provocar posibles daños y/o lesiones si se reutilizan

B6 Una persona sostiene la placa de suelo izquierda [B] mientras otra la atornilla a la e-Box IV wall. Use 4 tornillos [C] y apriete a 5.2 ft-lb / 7 Nm.

B7 Levante el conjunto de la mesa y colóquelo en su posición final. Continúe con los pasos de montaje del manual de e-Box IV.

DK – Installationsvejledning

Generelle advarsler



Læs og forstå denne manual og den medfølgende sikkerhedsdokumentation.



Må ikke serviceres af brugere.

Når symbolerne nedenfor anvendes i monteringsstrinene, betyder de følgende:



Trinnet skal udføres af to personer



Advarsel angivet af det supplerende symbol/notat

Advarsel om flytning

Enheden er beregnet til at blive placeret før den endelige montering og er ikke designet til at blive flyttet, når den er fuldt samlet.

Eventuel flytning må kun udføres i førmonteret tilstand efter afmontering af panel og tilbehør.



Flytning af den fuldt samlede enhed er ikke tilladt på grund af dens vægt og håndteringsegenskaber, hvilket kan medføre personskade eller skade på udstyr.

Til afklaring: Figureerne nedenfor viser førmonteret tilstand for begge konfigurationer, som udelukker panel og eventuelt tilbehør.

Nødvendigt værktøj, medfølger ikke

Installationskonfigurationer

A Gulvplade-ombygningssæt til e-Box III [481B15]

e-Box III Motorized height adjustable wall mount [487A13xxx]. Fortsæt på næste side.

B Gulvplade-ombygningssæt til e-Box IV[481B20]

e-Box IV Motorized height adjustable wall mount [487A23xxx]; e-Box IV Mobile motorized height adjustable mount [487A24xxx]. Fortsæt fra side 10.

Monteringstrin

Indhold i kassen [481B15]

A1 Placer e-Box III Wall med forsiden opad på en stabil overflade.

A2 Fjern skruerne på venstre side og kassér dem.



Kassér disse skruer. Må ikke genbruges: Risiko for mekanisk ustabilitet, hvilket kan medføre mulige skader og/eller personskader ved genbrug.

A3 En person holder venstre gulvplade [B], mens en anden person skruer den fast på e-Box III wall. Brug 4 skruer [C] og spænd til 5.2 ft-lb / 7 Nm.

A4 Fjern de gamle skruer på højre side og kassér dem.



Kassér disse skruer. Må ikke genbruges: Risiko for mekanisk ustabilitet, hvilket kan medføre mulige skader og/eller personskader ved genbrug.

A5 En person holder højre gulvplade [A], mens en anden person skruer den fast på e-Box III wall. Brug 4 skruer [C] og spænd til 5.2 ft-lb / 7 Nm.

A6 Løft samlingen af bordet og placer den i sin endelige position. Fortsæt med monteringsstrinene i e-Box III-manualen.

Monteringstrin

Indhold i kassen [481B20]

B1 Placer e-Box IV Wall med forsiden opad på en stabil overflade.

B2 Fjern nivelleringsfødderne og kassér dem; gem 2 skruer til midlertidig brug i de næste trin.

B3 Fastgør midlertidigt gulvpladeforbinderen [D] til venstre motor med 2 skruer fra nivelleringsfødderne.

B4 En person holder højre gulvplade [A], mens en anden person skruer den fast på e-Box IV wall. Brug 4 skruer [C] og spænd til 5.2 ft-lb / 7 Nm.

B5 Fjern de midlertidige skruer og kassér dem, inklusive de øvrige skruer fra nivelleringsfødderne.



Kassér de gamle skruer. Må ikke genbruges: Risiko for mekanisk ustabilitet, hvilket kan medføre mulige skader og/eller personskader ved genbrug

B6 En person holder venstre gulvplade [B], mens en anden person skruer den fast på e-Box IV wall. Brug 4 skruer [C] og spænd til 5.2 ft-lb / 7 Nm.

B7 Løft samlingen af bordet og placer den i sin endelige position. Fortsæt med monteringsstrinene i e-Box IV-manualen.

SV – Installationshandbok

Allmänna varningar



Läs och förstå denna manual och den medföljande säkerhetsdokumentationen.



Ska inte servas av användare.

När symbolerna nedan används i monteringsstegen betyder de följande:



Steget måste utföras av två personer



Varning som anges av den kompletterande symbolen/anmärkningen

Varning vid förflyttning

Enheten är avsedd att placeras i position före slutmontering och är inte konstruerad för att flyttas när den är helt monterad.

All förflyttning får endast utföras i förmonterat tillstånd efter att panel och tillbehör har tagits bort.



Förflyttning av den helt monterade enheten är inte tillåten på grund av dess vikt och hanteringsegenskaper, vilket kan leda till personskador eller skador på utrustningen.

För tydlighet: figurerna nedan visar förmonterat tillstånd för båda konfigurationerna, vilket utesluter panelen och eventuella tillbehör.

Verktyg som behövs, ingår inte

Installationskonfigurationer

A Ombyggnadssats till golvplatta för e-Box III [481B15]

e-Box III Motorized height adjustable wall mount [487A13xxx]. Fortsätt från nästa sida.

B Ombyggnadssats till golvplatta för e-Box IV[481B20]

e-Box IV Motorized height adjustable wall mount [487A23xxx]; e-Box IV Mobile motorized height adjustable mount [487A24xxx]. Fortsätt från sida 10.

Monteringssteg

Innehåll i kartongen [481B15]

A1 Placera e-Box III Wall med framsidan uppåt på en stabil yta.

A2 Ta bort skruvarna på vänster sida och kassera dem.



Kassera dessa skruvar. Återanvänd inte: Risk för mekanisk instabilitet som kan leda till skador och/eller personskador om de återanvänds.

A3 En person håller den vänstra golvplattan [B] medan en annan person skruvar fast den på e-Box III wall. Använd 4 skruvar [C] och dra åt till 5.2 ft-lb / 7 Nm.

A4 Ta bort de gamla skruvarna på höger sida och kassera dem.



Kassera dessa skruvar. Återanvänd inte: Risk för mekanisk instabilitet som kan leda till skador och/eller personskador om de återanvänds.

A5 En person håller den högra golvplattan [A] medan en annan person skruvar fast den på e-Box III wall. Använd 4 skruvar [C] och dra åt till 5.2 ft-lb / 7 Nm.

A6 Lyft monteringen från bordet och placera den på sin slutliga position. Fortsätt med monteringsstegen i e-Box III-manualen.

Monteringssteg

Innehåll i kartongen [481B20]

B1 Placera e-Box IV Wall med framsidan uppåt på en stabil yta.

B2 Ta bort justerfötterna och kassera dem, behåll 2 skruvar för temporär användning i nästa steg.

B3 Fäst tillfälligt golvplattans kopplingsdel [D] på den vänstra motorn med 2 skruvar från justerfötterna.

B4 En person håller den högra golvplattan [A] medan en annan person skruvar fast den på e-Box IV wall. Använd 4 skruvar [C] och dra åt till 5.2 ft-lb / 7 Nm.

B5 Ta bort de temporära skruvarna och kassera dem, inklusive de övriga skruvarna från justerfötterna.



Kassera de gamla skruvarna. Återanvänd inte: Risk för mekanisk instabilitet som kan leda till skador och/eller personskador om de återanvänds

B6 En person håller den vänstra golvplattan [B] medan en annan person skruvar fast den på e-Box IV wall. Använd 4 skruvar [C] och dra åt till 5.2 ft-lb / 7 Nm.

B7 Lyft monteringen från bordet och placera den på sin slutliga position. Fortsätt med monteringsstegen i e-Box IV-manualen.

NO – Installasjonsveiledning

Generelle advarsler



Les og forstå denne manualen og den medfølgende sikkerhetsdokumentasjonen.



Skal ikke serviceres av brukere.

Når symbolene nedenfor brukes i monteringsstegene, betyr de følgende:



Stegene må utføres av to personer



Advarsel angitt av tilleggsmerket/-merkningen

Advarsel om flytting

Enheten er ment å plasseres før sluttmontering og er ikke konstruert for å flyttes når den er fullt montert. Eventuell flytting skal kun utføres i førmontert tilstand etter at panel og tilbehør er fjernet.



Flytting av en fullt montert enhet er ikke tillatt på grunn av vekt og håndteringssegenskaper, noe som kan føre til personskade eller skade på utstyret.

Til avklaring: figurene nedenfor viser førmontert tilstand for begge konfigurasjonene, som ikke omfatter panelet eller noe tilbehør.

Nødvendig verktøy, ikke inkludert

Installasjonskonfigurasjoner

A Ombyggingssett til gulvplate for e-Box III [481B15]

e-Box III Motorized height adjustable wall mount [487A13xxx]. Fortsett fra neste side.

B Ombyggingssett til gulvplate for e-Box IV [481B20]

e-Box IV Motorized height adjustable wall mount [487A23xxx]; e-Box IV Mobile motorized height adjustable mount [487A24xxx]. Fortsett fra side 10.

Monteringssteg

Innhold i esken [481B15]

A1 Plasser e-Box III Wall med forsiden opp på et stabilt underlag.

A2 Fjern skruene på venstre side og kast dem.



Kast disse skruene. Ikke bruk dem på nytt: Risiko for mekanisk ustabilitet som kan føre til mulig skade og/eller personskade dersom de brukes på nytt.

A3 En person holder venstre gulvplate [B] mens en annen person skrur den fast på e-Box III wall. Bruk 4 skruer [C] og trekk til med 5.2 ft-lb / 7 Nm.

A4 Fjern de gamle skruene på høyre side og kast dem.



Kast disse skruene. Ikke bruk dem på nytt: Risiko for mekanisk ustabilitet som kan føre til mulig skade og/eller personskade dersom de brukes på nytt.

A5 En person holder høyre gulvplate [A] mens en annen person skrur den fast på e-Box III wall. Bruk 4 skruer [C] og trekk til med 5.2 ft-lb / 7 Nm.

A6 Løft montasjen av bordet og plasser den i sin endelige posisjon. Fortsett med monteringsstegene i e-Box III-manualen.

Monteringssteg

Innhold i esken [481B20]

B1 Plasser e-Box IV Wall med forsiden opp på et stabilt underlag.

B2 Fjern nivelleringsføttene og kast dem, men behold 2 skruer for midlertidig bruk i de neste stegene.

B3 Fest gulvplatekoblingen [D] midlertidig til venstre motoren med 2 skruer fra nivelleringsføttene.

B4 En person holder høyre gulvplate [A] mens en annen person skrur den fast på e-Box IV wall. Bruk 4 skruer [C] og trekk til med 5.2 ft-lb / 7 Nm.

B5 Fjern de midlertidige skruene og kast dem, inkludert de andre skruene fra nivelleringsføttene.



Kast de gamle skruene. Ikke bruk dem på nytt: Risiko for mekanisk ustabilitet som kan føre til mulig skade og/eller personskade dersom de brukes på nytt

B6 En person holder venstre gulvplate [B] mens en annen person skrur den fast på e-Box IV wall. Bruk 4 skruer [C] og trekk til med 5.2 ft-lb / 7 Nm.

B7 Løft montasjen av bordet og plasser den i sin endelige posisjon. Fortsett med monteringsstegene i e-Box IV-manualen.

FI – Asennusohje

Yleiset varoitukset



Lue ja ymmärrä tämä käyttöohje ja mukana toimitettu turvallisuusdokumentaatio.



Ei käyttäjien huollettavaksi.

Kun alla olevia symboleja käytetään kokoonpanovaiheissa, ne tarkoittavat seuraavaa:



Vaihe on suoritettava kahden henkilön voimin



Lisämerkillä/-huomautuksella määritetty varoitus

Varoitus siirtämisestä

Laite on tarkoitettu sijoitettavaksi ennen lopullista kokoonpanoa, eikä sitä ole suunniteltu siirrettäväksi, kun se on täysin koottu.



Mahdollinen siirtäminen saa tapahtua vain esikokoonpanotilassa paneelin ja lisävarusteiden irrottamisen jälkeen. Täysin kootun laitteen siirtäminen ei ole sallittua sen painon ja käsittelyominaisuuksien vuoksi, mikä voi johtaa henkilövahinkoihin tai laitevaurioihin.

Selvennykseksi: alla olevat kuvat havainnollistavat molempien kokoonpanojen esikokoonpanotilan, johon ei sisälly paneelia eikä lisävarusteita.

Tarvittavat työkalut, eivät sisälly toimitukseen

Asennuskokoonpanot

A Lattalevyn muunnossarja e-Box III [481B15]

e-Box III Motorized height adjustable wall mount [487A13xxx]. Jatka seuraavalta sivulta.

B Lattalevyn muunnossarja e-Box IV[481B20]

e-Box IV Motorized height adjustable wall mount [487A23xxx]; e-Box IV Mobile motorized height adjustable mount [487A24xxx]. Jatka sivulta 10.

Kokoonpanovaiheet

Pakkauksen sisältö [481B15]

A1 Aseta e-Box III Wall etupuoli ylöspäin vakaalle alustalle.

A2 Irrota vasemmalla puolella olevat ruuvit ja hävitä ne.



Hävitä nämä ruuvit. Älä käytä uudelleen: Mekaanisen epävakauden riski, joka voi aiheuttaa vahinkoja ja/tai vammoja, jos niitä käytetään uudelleen.

A3 Yksi henkilö pitelee vasenta lattalevyä [B], samalla kun toinen henkilö ruuvaa sen kiinni e-Box III walliin. Käytä 4 ruuvia [C] ja kiristä momenttiin 5.2 ft-lb / 7 Nm.

A4 Irrota oikealla puolella olevat vanhat ruuvit ja hävitä ne.



Hävitä nämä ruuvit. Älä käytä uudelleen: Mekaanisen epävakauden riski, joka voi aiheuttaa vahinkoja ja/tai vammoja, jos niitä käytetään uudelleen.

A5 Yksi henkilö pitelee oikeaa lattalevyä [A], samalla kun toinen henkilö ruuvaa sen kiinni e-Box III walliin. Käytä 4 ruuvia [C] ja kiristä momenttiin 5.2 ft-lb / 7 Nm.

A6 Nosta kokoonpano pois pöydältä ja aseta se lopulliseen paikkaansa. Jatka e-Box III -ohjekirjan kokoonpanovaiheiden mukaan.

Kokoonpanovaiheet

Pakkauksen sisältö [481B20]

B1 Aseta e-Box IV Wall etupuoli ylöspäin vakaalle alustalle.

B2 Irrota säätöjalat ja hävitä ne, mutta säästä 2 ruuvia tilapäistä käyttöä varten seuraavissa vaiheissa.

B3 Kiinnitä lattalevyn liitin [D] tilapäisesti vasempaan moottoriin kahdella säätöjaloista irrotetulla ruuvilla.

B4 Yksi henkilö pitelee oikeaa lattalevyä [A], samalla kun toinen henkilö ruuvaa sen kiinni e-Box IV walliin. Käytä 4 ruuvia [C] ja kiristä momenttiin 5.2 ft-lb / 7 Nm.

B5 Irrota tilapäiset ruuvit ja hävitä ne sekä muut säätöjalkojen ruuvit.



Hävitä vanhat ruuvit. Älä käytä uudelleen: Mekaanisen epävakauden riski, joka voi aiheuttaa vahinkoja ja/tai vammoja, jos niitä käytetään uudelleen.

B6 Yksi henkilö pitelee vasenta lattalevyä [B], samalla kun toinen henkilö ruuvaa sen kiinni e-Box IV walliin. Käytä 4 ruuvia [C] ja kiristä momenttiin 5.2 ft-lb / 7 Nm.

B7 Nosta kokoonpano pois pöydältä ja aseta se lopulliseen paikkaansa. Jatka e-Box IV -ohjekirjan kokoonpanovaiheiden mukaan.

PL – Instrukcja instalacji

Ogólne ostrzeżenia



Przeczytaj i zrozum niniejszą instrukcję oraz dostarczoną dokumentację bezpieczeństwa.



Nie jest przeznaczone do serwisowania przez użytkowników.

Gdy poniższe symbole są używane w krokach montażu, oznaczają:



Krok musi być wykonany przez dwie osoby



Ostrzeżenie wskazane przez dodatkowy znak/uwagę

Ostrzeżenie dotyczące przenoszenia

Urządzenie należy ustawić przed końcowym montażem i nie jest ono przeznaczone do przenoszenia po pełnym zmontowaniu.

Ewentualne przenoszenie wolno wykonywać wyłącznie w stanie przedmontażowym, po zdjęciu panelu i akcesoriów.

Przenoszenie w pełni zmontowanego urządzenia jest zabronione ze względu na jego masę i właściwości podczas przenoszenia, co może skutkować obrażeniami lub uszkodzeniem sprzętu.

Dla wyjaśnienia: poniższe rysunki przedstawiają stan przedmontażowy dla obu konfiguracji, który nie obejmuje panelu ani żadnych akcesoriów.



Wymagane narzędzia, brak w zestawie

Konfiguracje instalacji

A Zestaw konwersyjny płyty podłogowej do e-Box III [481B15]

e-Box III Motorized height adjustable wall mount [487A13xxx]. Kontynuuj od następnej strony.

B Zestaw konwersyjny płyty podłogowej do e-Box IV[481B20]

e-Box IV Motorized height adjustable wall mount [487A23xxx]; e-Box IV Mobile motorized height adjustable mount [487A24xxx]. Kontynuuj od strony 10.

Kroki montażu

Zawartość pudełka [481B15]

A1 Umieść e-Box III Wall przodem do góry na stabilnej powierzchni.

A2 Odkręć śruby z lewej strony i wyrzuć je.



Wyrzuć te śruby. Nie używaj ponownie: Ryzyko niestabilności mechanicznej, która w przypadku ponownego użycia może spowodować uszkodzenia i/lub obrażenia.

A3 Jedna osoba przytrzymuje lewą płytę podłogową [B], a druga przykręca ją do e-Box III wall. Użyj 4 śrub [C] i dokręć momentem 5.2 ft-lb / 7 Nm.

A4 Odkręć stare śruby z prawej strony i wyrzuć je.



Wyrzuć te śruby. Nie używaj ponownie: Ryzyko niestabilności mechanicznej, która w przypadku ponownego użycia może spowodować uszkodzenia i/lub obrażenia.

A5 Jedna osoba przytrzymuje prawą płytę podłogową [A], a druga przykręca ją do e-Box III wall. Użyj 4 śrub [C] i dokręć momentem 5.2 ft-lb / 7 Nm.

A6 Podnieś zmontowany element ze stołu i ustaw go w jego docelowym miejscu. Kontynuuj kroki montażu zgodnie z instrukcją e-Box III.

Kroki montażu

Zawartość pudełka [481B20]

B1 Umieść e-Box IV Wall przodem do góry na stabilnej powierzchni.

B2 Usuń stopki poziomujące i wyrzuć je; zachowaj 2 śruby do tymczasowego użycia w kolejnych krokach.

B3 Tymczasowo przymocuj łącznik płyty podłogowej [D] do lewego silnika za pomocą 2 śrub ze stopek poziomujących.

B4 Jedna osoba przytrzymuje prawą płytę podłogową [A], a druga przykręca ją do e-Box IV wall. Użyj 4 śrub [C] i dokręć momentem 5.2 ft-lb / 7 Nm.

B5 Usuń tymczasowe śruby i wyrzuć je wraz z pozostałymi śrubami ze stopek poziomujących.



Wyrzuć stare śruby. Nie używaj ponownie: Ryzyko niestabilności mechanicznej, która w przypadku ponownego użycia może spowodować uszkodzenia i/lub obrażenia

B6 Jedna osoba przytrzymuje lewą płytę podłogową [B], a druga przykręca ją do e-Box IV wall. Użyj 4 śrub [C] i dokręć momentem 5.2 ft-lb / 7 Nm.

B7 Podnieś zmontowany element ze stołu i ustaw go w jego docelowym miejscu. Kontynuuj kroki montażu zgodnie z instrukcją e-Box IV.

دليل التثبيت – AR

تحذيرات عامة

اقرأ هذا الدليل وافهمه، وكذلك وثائق السلامة المرفقة.

غير مخصص لصيانة المستخدمين.

عند استخدام الرموز أدناه في خطوات التجميع، فإنها تعني ما يلي:

يجب تنفيذ الخطوة بواسطة شخصين

تحذير محدد بواسطة العلامة/الملاحظة الإضافية

تحذير بشأن النقل

تم تصميم الوحدة ليتم وضعها في موضعها قبل التجميع النهائي، وليست مصممة ليتم نقلها بعد اكتمال التجميع.

لا يجوز إجراء أي نقل إلا في حالة ما قبل التجميع، وبعد إزالة اللوحة والملحقات.

لا يُسمح بنقل الوحدة بعد تجميعها بالكامل بسبب وزنها وخصائص مناولتها، إذ قد يؤدي ذلك إلى إصابة أو تلف المعدات.

للتوضيح: تُظهر الأشكال أدناه حالة ما قبل التجميع لكلتا التهيئتين، والتي لا تشمل اللوحة أو أي ملحقات.

الأدوات المطلوبة، غير مشمولة

تهيئات التركيب

A e-Box III [481B15] طقم تحويل اللوحة الأرضية لـ

تابع من الصفحة التالية. [487A13xxx] e-Box III Motorized height adjustable wall mount

B e-Box IV [481B20] طقم تحويل اللوحة الأرضية لـ

e-Box IV Motorized height adjustable wall mount [487A23xxx]; e-Box IV Mobile motorized height adjustable mount

تابع من الصفحة 10. [487A24xxx]

خطوات التجميع

481] B15 محتويات الصندوق

A1 e-Box III Wall وضع ثابت. بحيث تكون الجهة الأمامية للأعلى على سطح ثابت.

A2 أزل البراغي على الجانب الأيسر وتخلص منها.

تخلص من هذه البراغي. لا تُعد استخدامها: خطر عدم الاستقرار الميكانيكي مما قد يؤدي إلى أضرار و/أو إصابات في حال إعادة استخدامها.

ft-lb / 7 Nm. [C] استخدم 4 براغي [e-Box III wall.] بينما يقوم شخص آخر بتثبيتها بالبراغي على [B] يمسك شخص واحد اللوحة الأرضية اليسرى [A3]

A4 أزل البراغي القديمة من الجانب الأيمن وتخلص منها.

تخلص من هذه البراغي. لا تُعد استخدامها: خطر عدم الاستقرار الميكانيكي مما قد يؤدي إلى أضرار و/أو إصابات في حال إعادة استخدامها.

ft-lb / 7 Nm. [C] استخدم 4 براغي [e-Box III wall.] بينما يقوم شخص آخر بتثبيتها بالبراغي على [A] يمسك شخص واحد اللوحة الأرضية اليمنى [A5]

A6 e-Box III. ارفع التجميع من على الطاولة وضعه في موضعه النهائي. واصل خطوات التجميع الواردة في دليل

خطوات التجميع

481] B20 محتويات الصندوق

B1 e-Box IV Wall وضع ثابت. بحيث تكون الجهة الأمامية للأعلى على سطح ثابت.

B2 أزل أقدام التسوية وتخلص منها، واحتفظ ببرغيين للاستخدام المؤقت في الخطوات التالية.

B3 بالمحرك الأيسر باستخدام برغيين من براغي أقدام التسوية. [D] تثبت مؤقتًا موصل اللوحة الأرضية

ft-lb / 7 Nm. [C] استخدم 4 براغي [e-Box IV wall.] بينما يقوم شخص آخر بتثبيتها بالبراغي على [A] يمسك شخص واحد اللوحة الأرضية اليمنى [B4]

B5 أزل البراغي المؤقتة وتخلص منها، بما في ذلك البراغي الأخرى الخاصة بأقدام التسوية.

تخلص من البراغي القديمة. لا تُعد استخدامها: خطر عدم الاستقرار الميكانيكي مما قد يؤدي إلى أضرار و/أو إصابات في حال إعادة استخدامها.

ft-lb / 7 Nm. [C] استخدم 4 براغي [e-Box IV wall.] بينما يقوم شخص آخر بتثبيتها بالبراغي على [B] يمسك شخص واحد اللوحة الأرضية اليسرى [B6]

B7 e-Box IV. ارفع التجميع من على الطاولة وضعه في موضعه النهائي. واصل خطوات التجميع الواردة في دليل

Floorplate conversion set for e-Box III and e-Box IV

Regout Balance Systems B.V.
Industrieweg 40
6219 NR Maastricht
The Netherlands

Contact EU



Thomas Regout Inc.
145 Bluffs Court
Canton, GA 30114
USA

Contact US

