

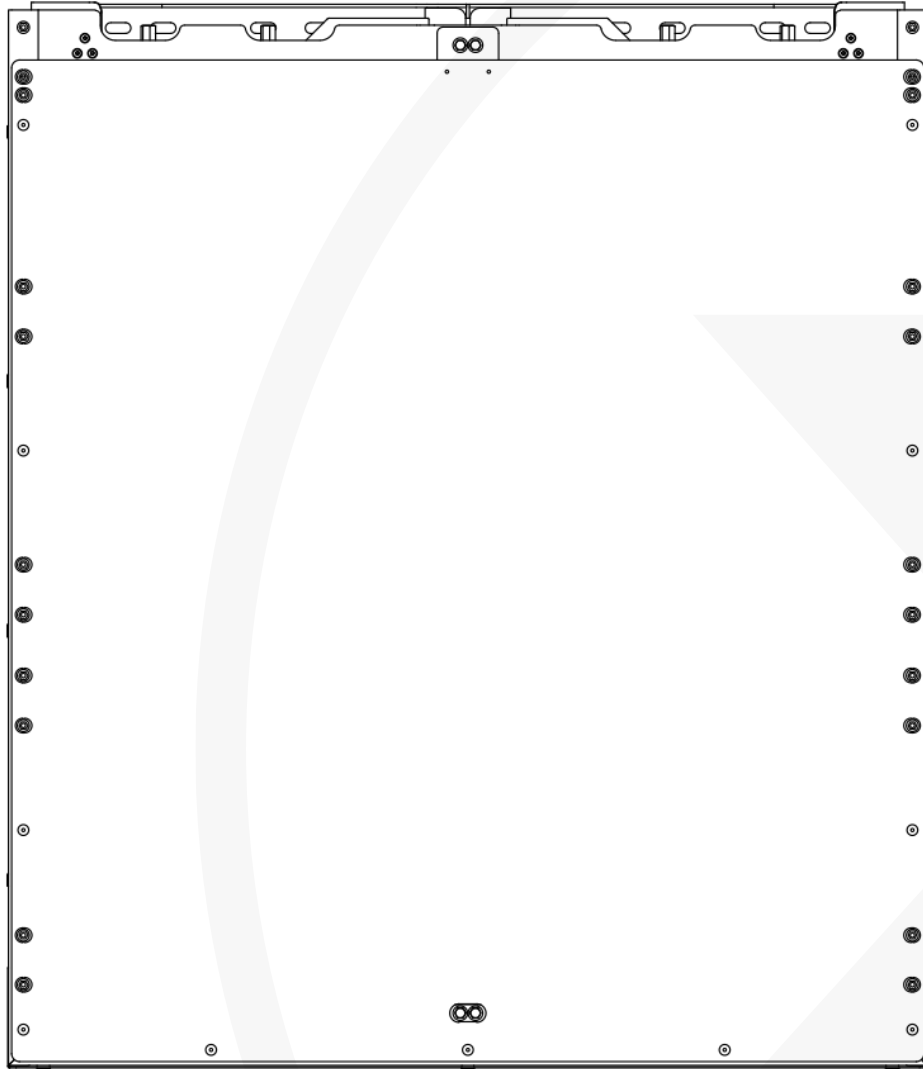

item number: 484A17/18/19



Scan for installation videos

- EN
- NL
- DE
- FR
- IT
- ES
- DK
- SV
- NO
- FI
- PL
- AR

© COPYRIGHT – document number: 902976-01 – note: product specifications may change without prior notice.

General Warnings



Read and understand the manuals and safety documentation



Heavy lifting only with 2 people



Wear gloves to protect your hands and fingers



Heavy



Hand or finger pinching hazard

Tools

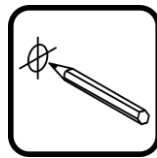
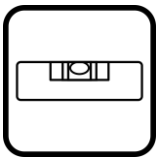

BalanceBox® 650-II

- 1 Define where the BalanceBox® will be mounted.
 - For mounting on the wall, go to step 2.
 - For mounting on the Floor support, see Floor support manual No. 902936 (not included).
 - For mounting on the Mobile stand see Mobile stand manual No. 902850 (not included).



- 2 Open the box and remove Mounting template [H], Top cover [B], Wall bracket [C], Bag of screws [D], Important safety instructions [E], Installation manual [F] and Hardware guidelines [G] from the box and keep them aside for later use. Read and understand the manuals and safety instructions.

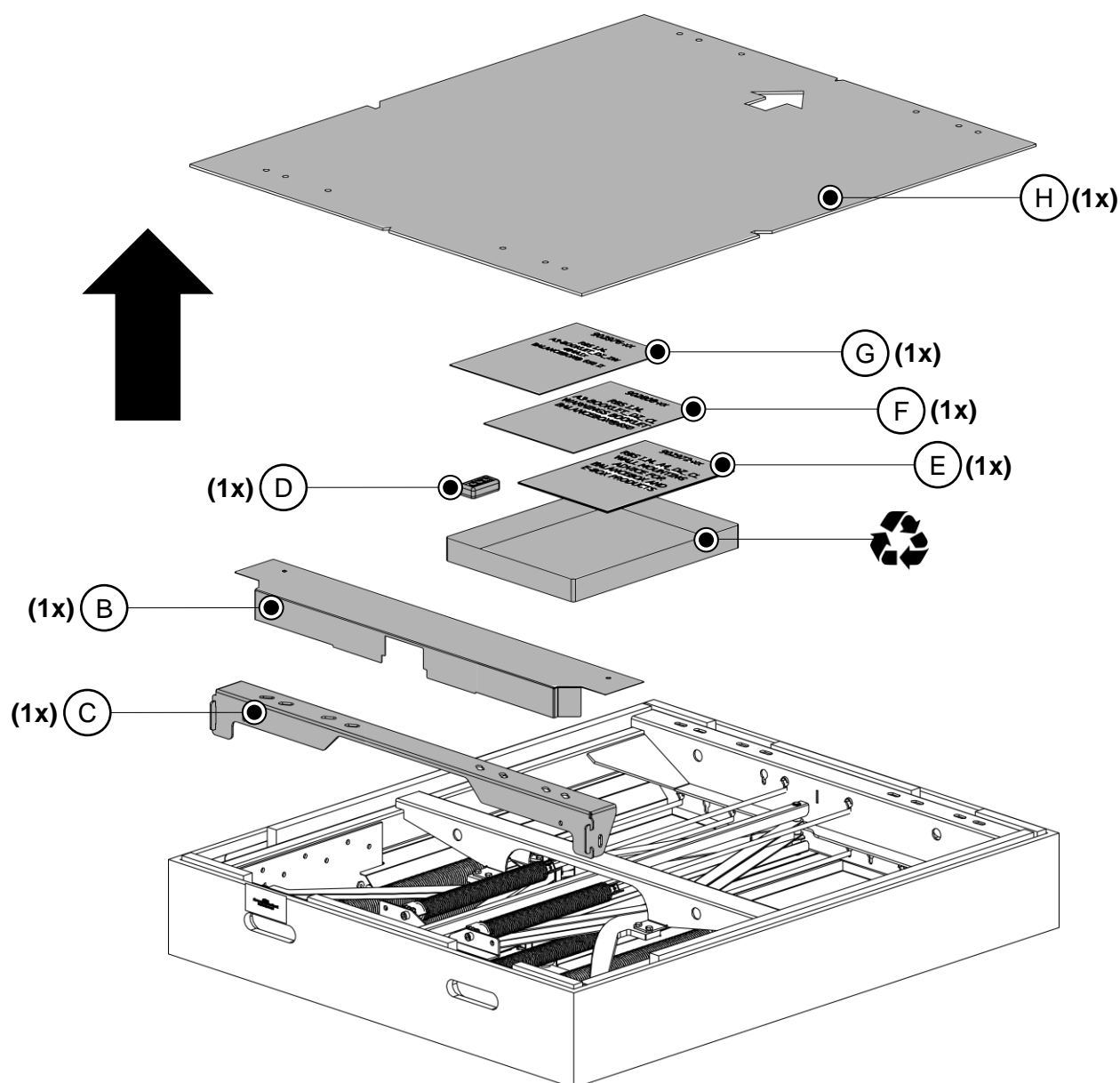

- 3 Remove cardboard fillings (2x) and spring buffers (4x) from the inside of the BalanceBox®.

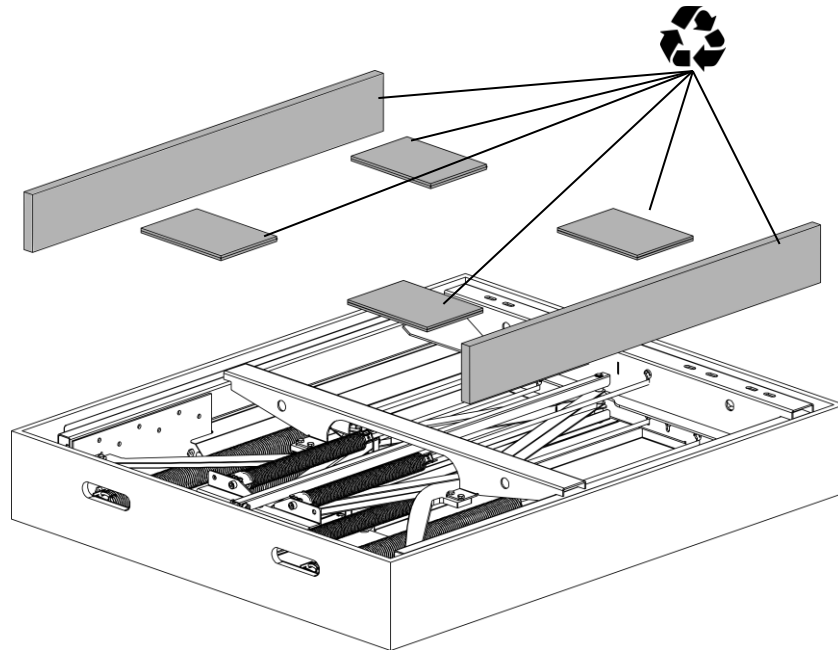

- 4 Define the mounting height and paste the cardboard mounting template [H] level on the wall, mark the desired mounting positions and drill the holes.
 Note: See the Hardware guidelines [G] for making proper holes.

(1x) H



Scan for the Touchpanel Mounting Height Calculator

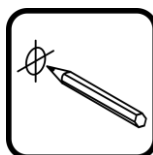
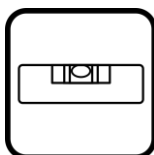
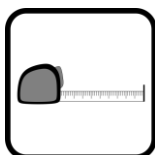
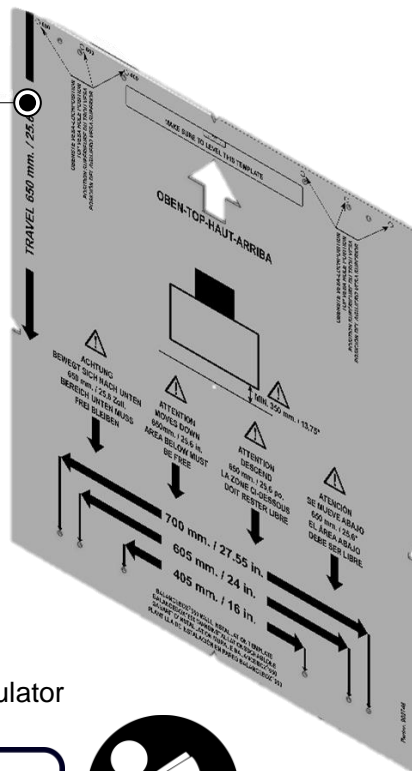

902972 [G]

BalanceBox® 650-II

- 5** Mount the wall bracket [C] on the wall by using the predrilled holes in step 4, make sure the wall bracket is levelled. (fasteners not included).
 Note: Use only in combination with at least 2 outer holes and note that 2 middle holes are for secondary fixation.

EN

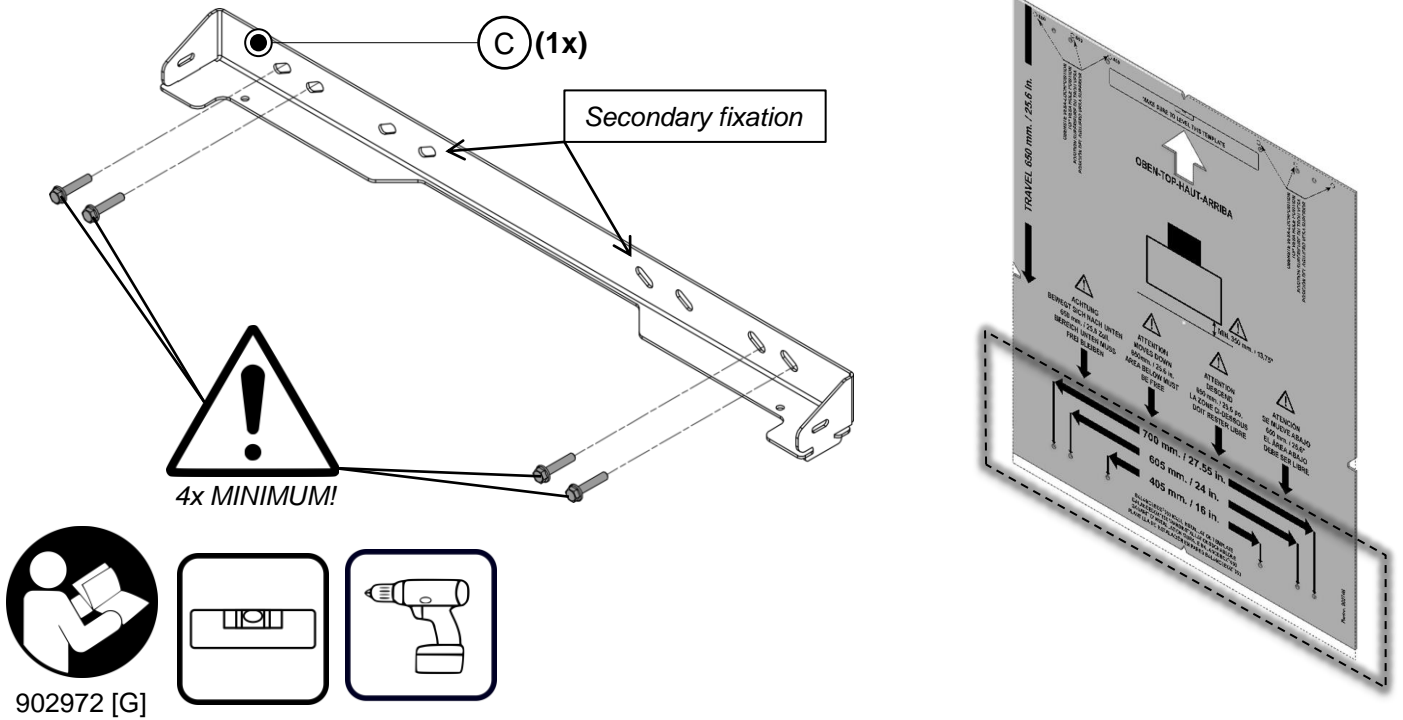

- 6** Take the BalanceBox® [A] out of the cardboard box by using the recommended lifting points.

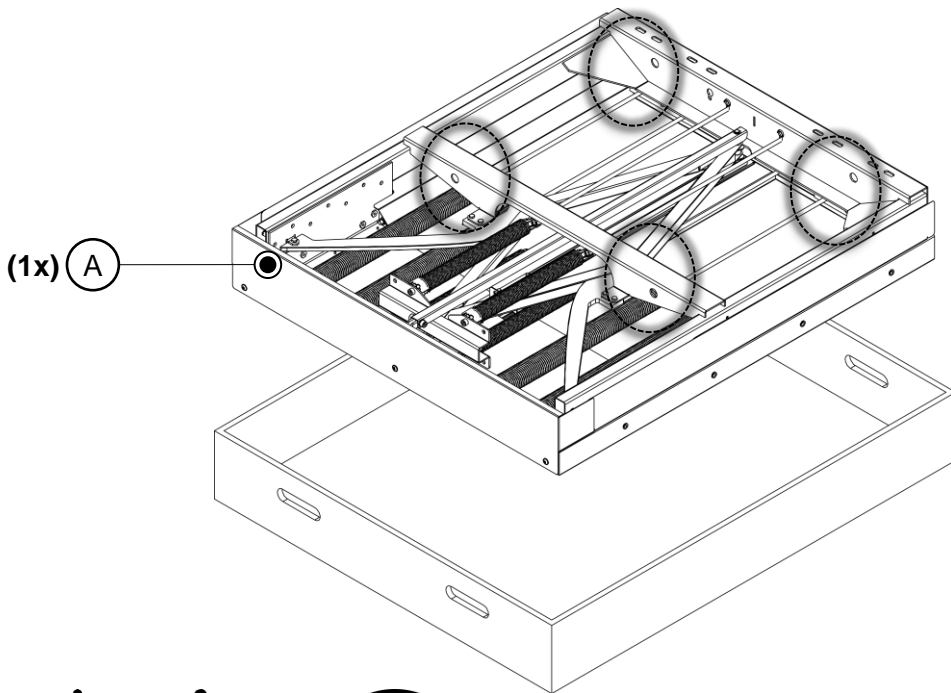

Recommended lifting points.

- 7** Take off the Bottom cover by removing the screws (3x) and save the screws and Bottom cover for later use.

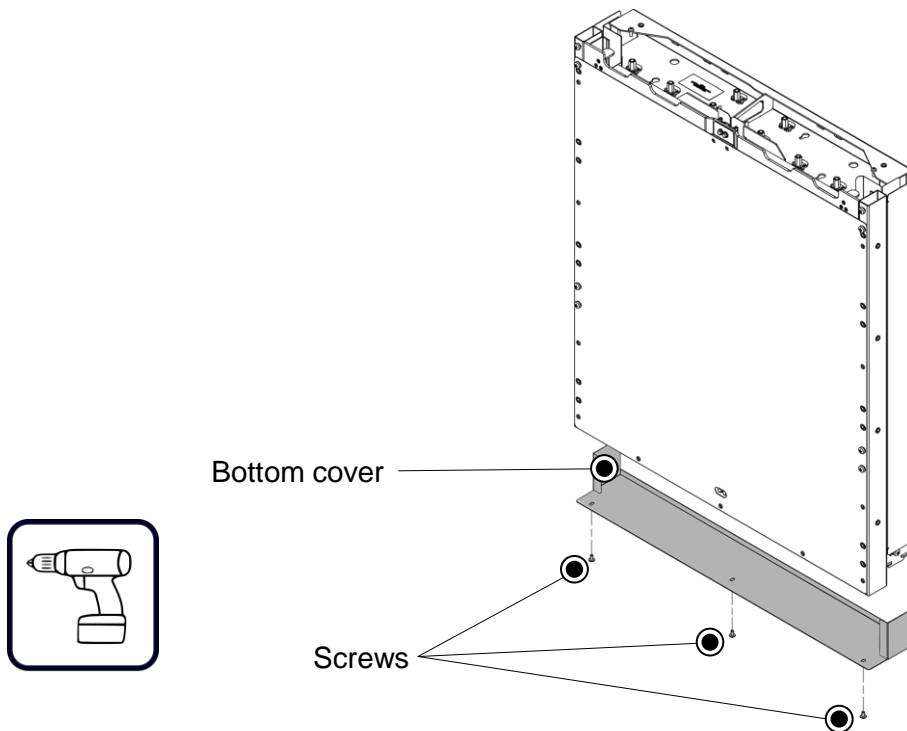

- 8** Position the BalanceBox® [A] on the Wall bracket [C]. Lift it with 2 persons, 1 person must hold the BalanceBox® upright for step 9 and 10.

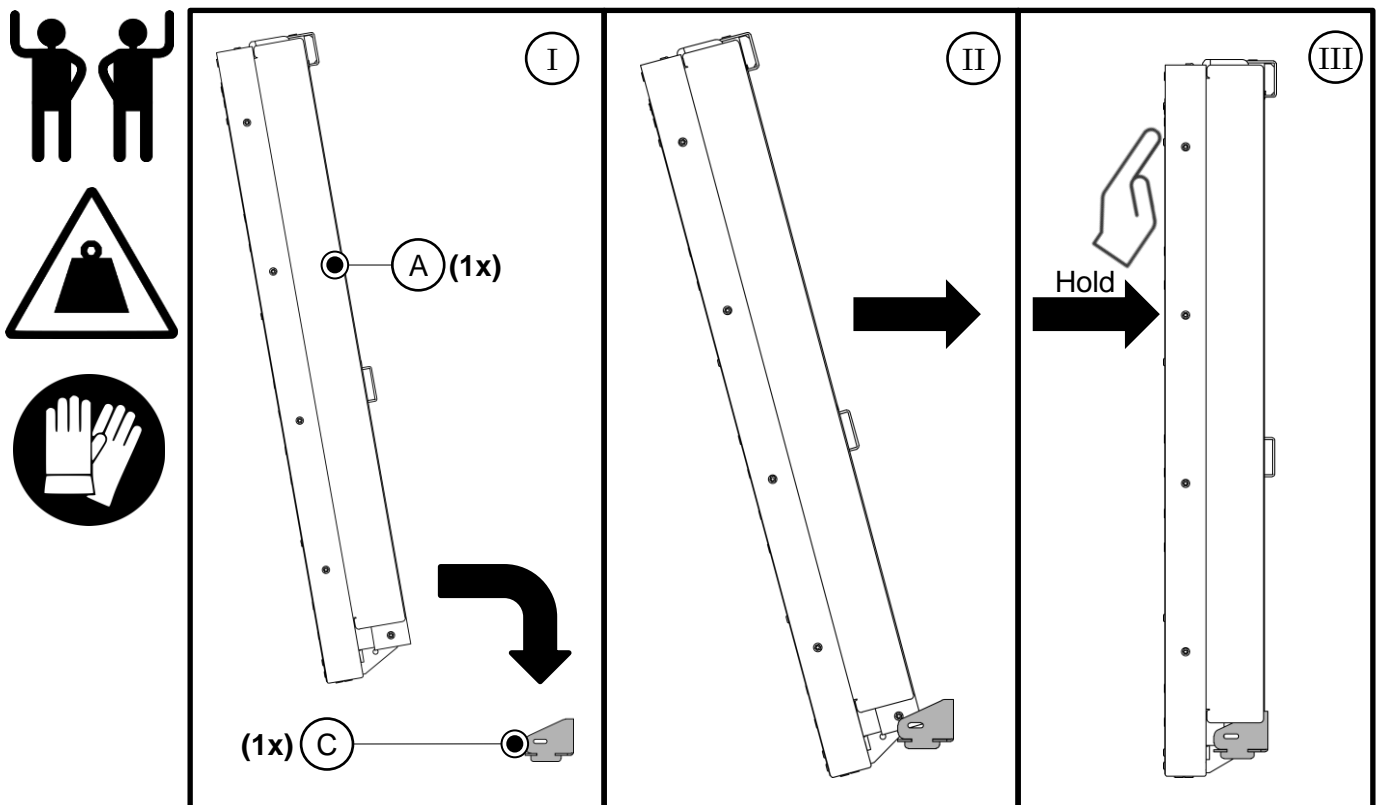

BalanceBox® 650-II

- 9** Mount the BalanceBox® [A] on the wall using the predrilled holes from step 4. (fasteners not included)
 Note: 2 middle holes are for secondary fixation.

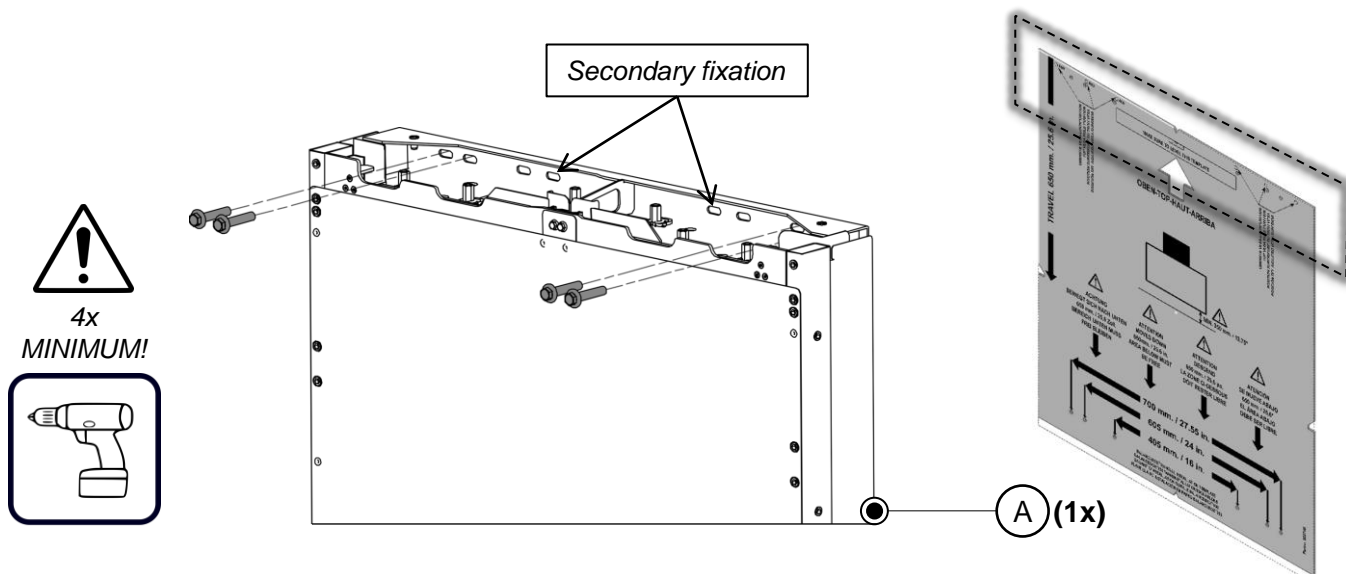

- 10** Mount 2x screws [D] on the side of the Wall bracket [C] to the BalanceBox® [A]. Slide the BalanceBox® forward or backward to vertically align it to the wall, tighten both screws [D] min. 10Nm / 7.4 ft-lbs.

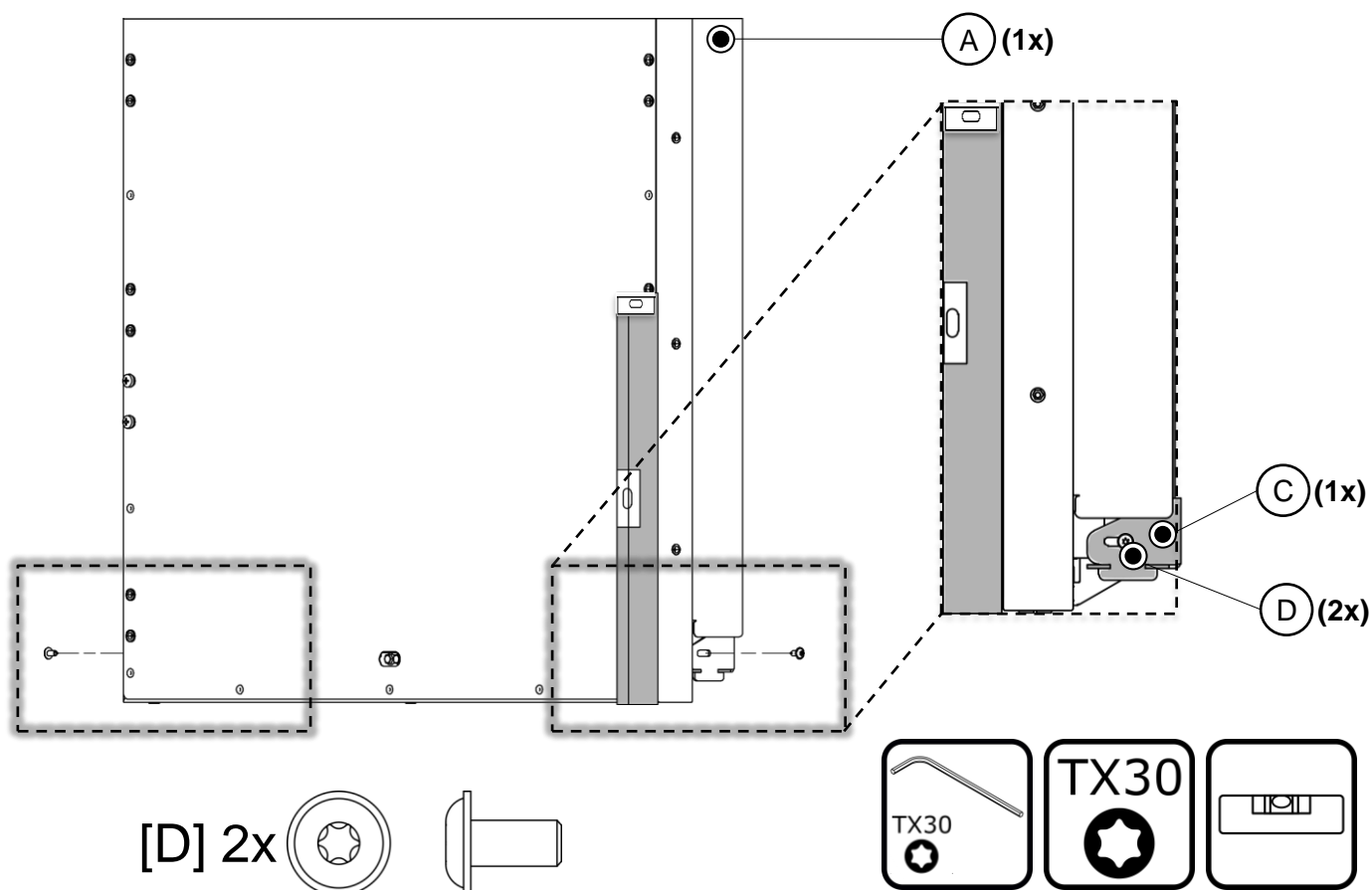

- 11** Mount Bottom cover on the BalanceBox® [A] by using screws (3x).
Note: 3x spare parts [D] can be used.
Warning: Bottom cover is a safety part, do not operate the product without it.

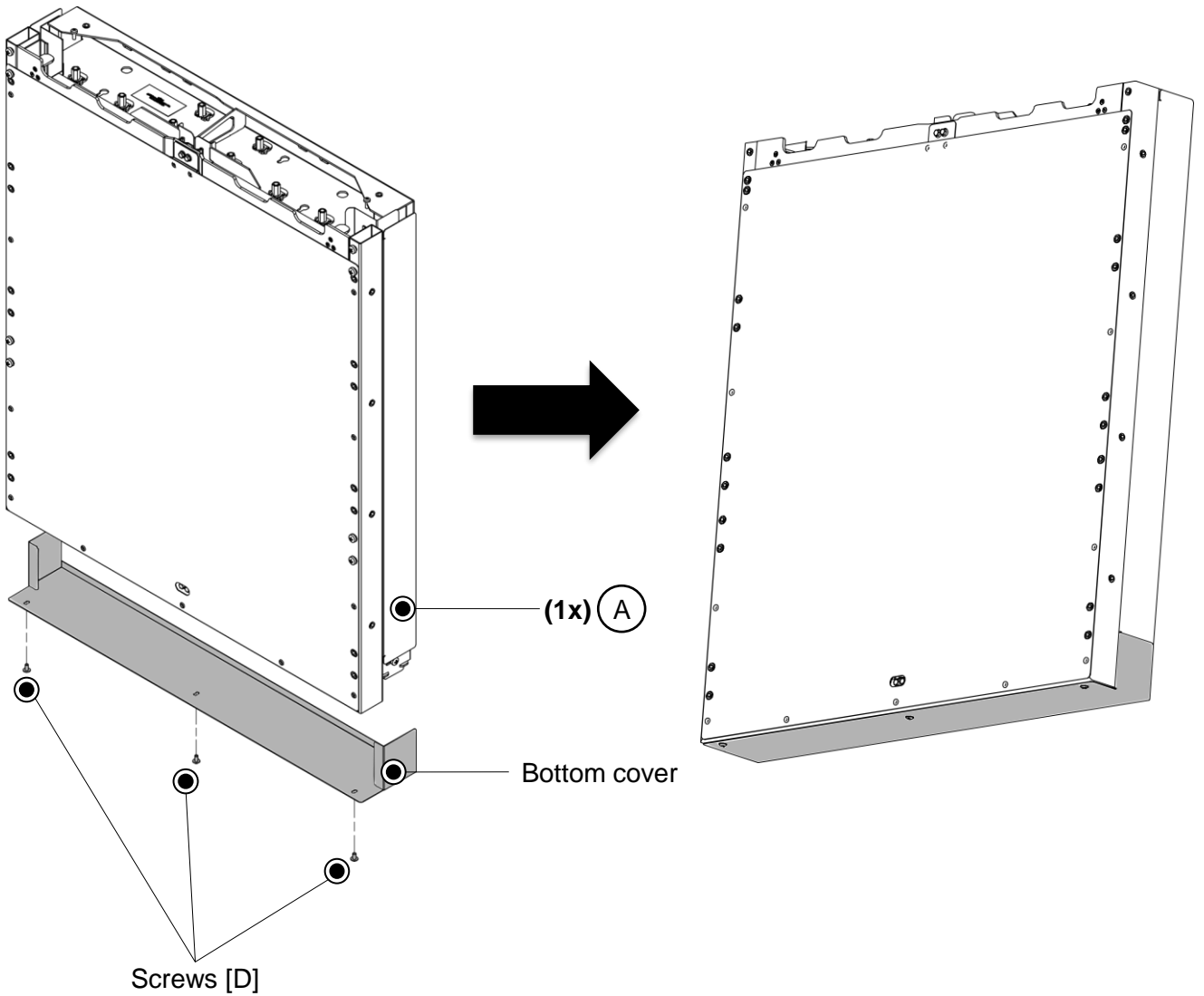

BalanceBox® 650-II

12 Mount VESA bracket (not included) to the BalanceBox® [A], make sure VESA bracket is mounted horizontally.
Note:

- For mounting the VESA, see VESA bracket manual No. 902916
- If the product is a BalanceBox® with Winx, see the Winx manual No. 902932 for 75" or 902933 for 86".

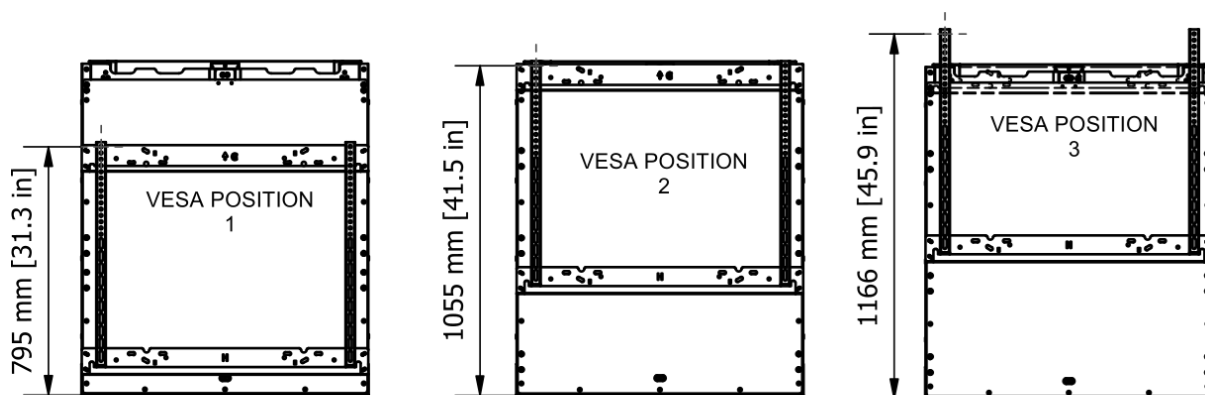
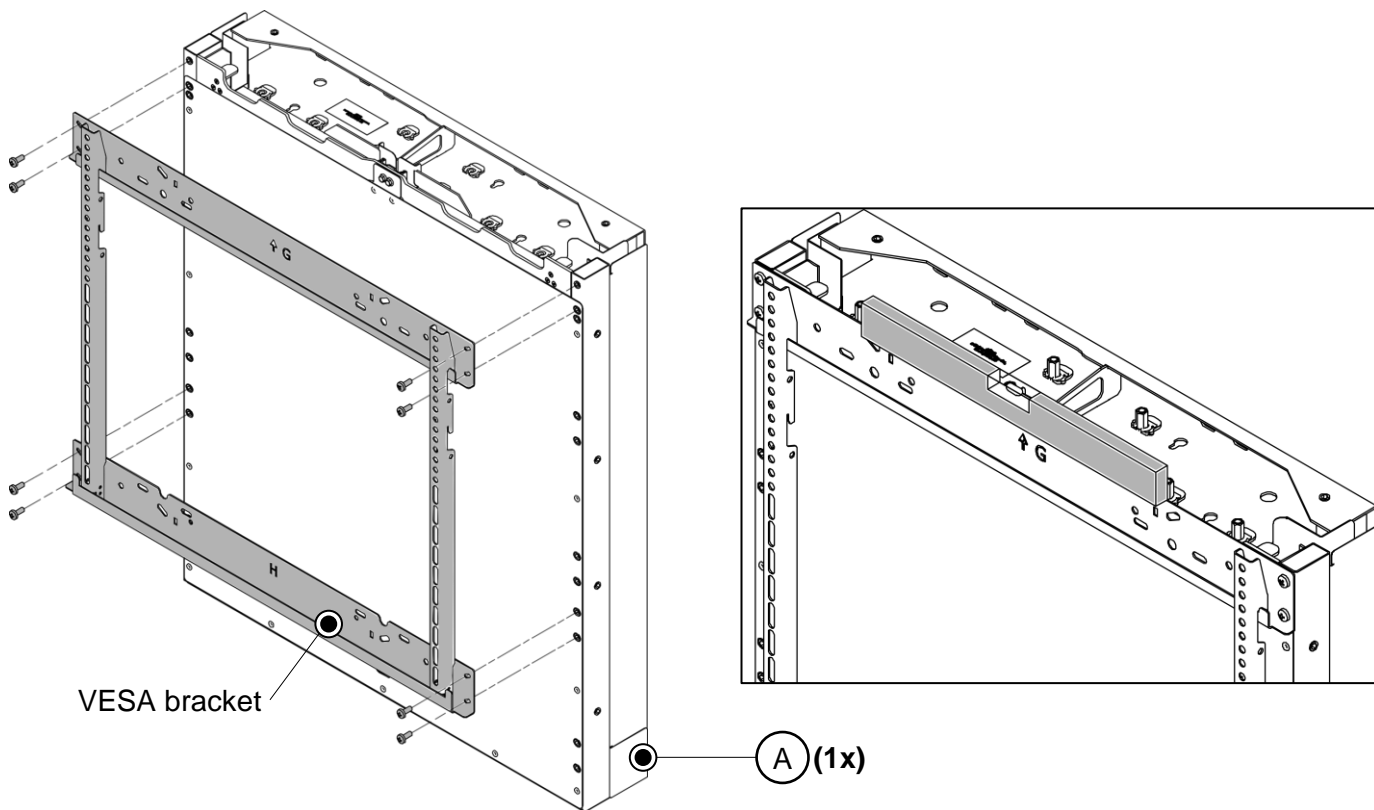

3 MOUNTING HEIGHTS FOR VESA 481A70

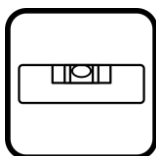

- 13** After installing the touch panel, adjust the outer springs (don't adjust the inner springs). Turn counterclockwise, release spring tension one spring at a time, 5 second each. Repeat until you can move the touch panel. Check the full travel, retighten if necessary.

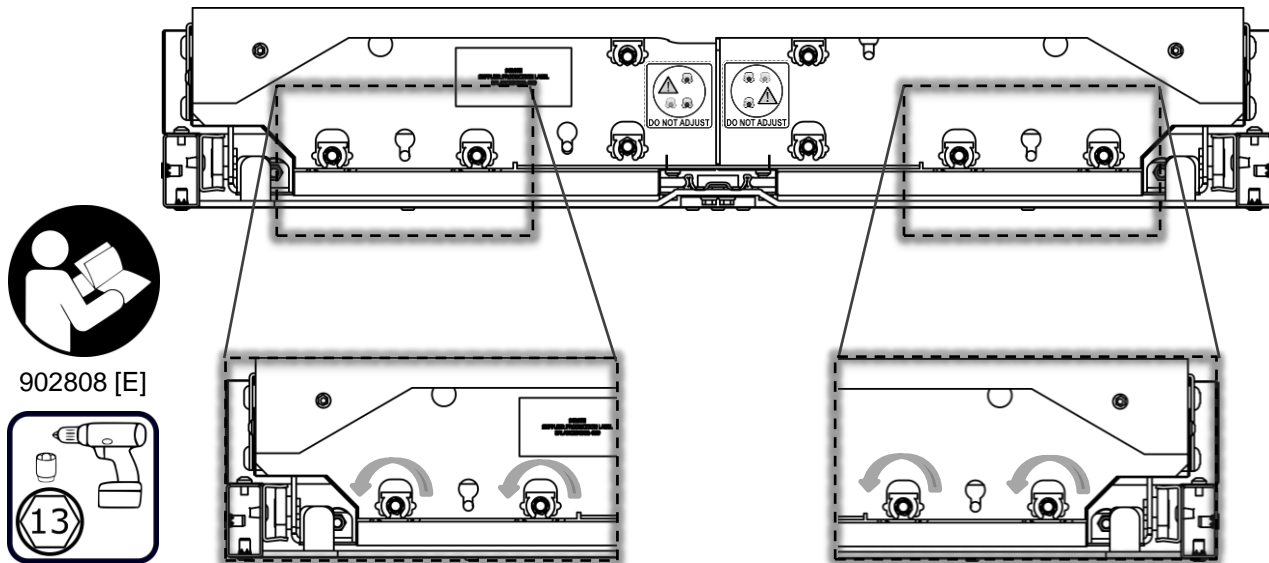

- 14** Mount Top cover [B] on top of the BalanceBox® [A] by using 2x screws [D].

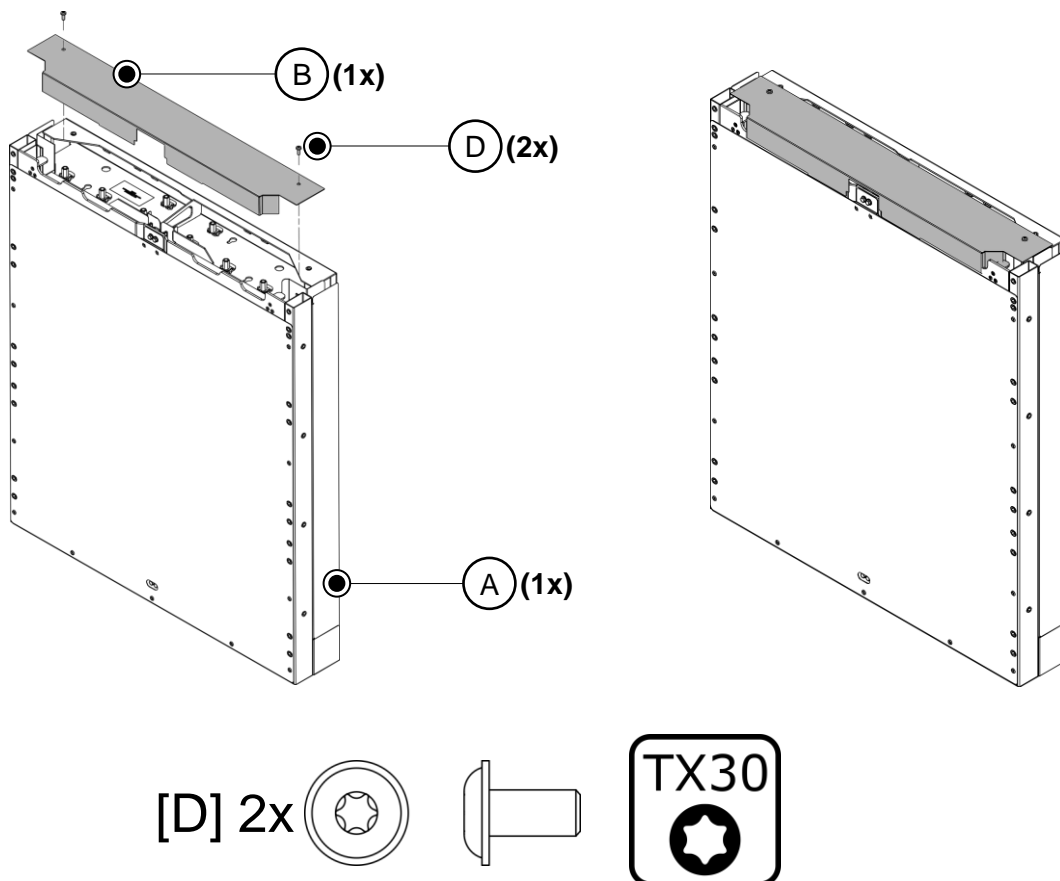



When finished: make sure all parts are installed. (except spare screws [D])

EN

FAQ: Frequently Asked Questions

1. The BalanceBox® does not move down

1. Did you mount the panel? The BalanceBox® needs the weight of the panel to work.
2. Did you adjust the outer springs? If not, use a drill driver to turn the adjuster nuts counterclockwise / loosen. Do this for 5 seconds per outer spring one at a time (see the manual)
3. Check the total weight of your panel including accessories, VESA bracket and wiring, if this is lower than the minimum weight of the BalanceBox® weight range, your panel setup is “out of range”. The weight range of your BalanceBox® is displayed on the product label and on the box label.
4. Is something obstructing the movement? Are there objects like parts of the packaging left behind in the BalanceBox® or object on the wall like an electric outlet? If so, remove those obstructions.
5. Take the BalanceBox® off the wall and check if the two wheels of the parallelogram are still seated on the curved tracks. If one of them has come off, don't attempt to repair it, contact the dealer and ask for a replacement product, this problem is usually caused by rough handling during transport.

2. The BalanceBox® does not move up

1. The BalanceBox® does not move up it moves down; it is supplied standard in its highest position. To make it move down, follow the steps 12 to 13 in the manual. If the BalanceBox® has moved down and is in its lowest position tighten the outer springs or go to the next step.
2. Check the total weight of your panel including accessories, VESA bracket and wiring, if this is higher than the maximum weight of the BalanceBox® weight range, your panel setup is “out of range”. The weight range of your BalanceBox® is displayed on the product label and on the box label.

3. The BalanceBox® drops down from the top position

1. Tighten the outer springs slightly to adjust the springs by turning the adjuster nuts clockwise.

4. The BalanceBox® drops down from the top position but also moves up from the bottom position

1. The setup of the inner springs is not correct, the balance is disturbed: tighten the inner springs slightly make sure the panel holds at the top, now loosen the outer springs slightly until the panel no longer moves up from the bottom.

5. The BalanceBox® makes a noise when I operate it

1. Check if the BalanceBox® touches the wall when moving down, if so, remove the bottom cover (Step 7 in the manual), now loosen both screws left/right in the wall bracket (C) to move the bottom of the BalanceBox away from the wall. Tighten the screws and try again, if ok put the bottom cover back on. (it is OK if the BalanceBox® is not mounted completely level if the wall is not completely flat or level).
2. Check if any wiring for the panel is touching moving parts, make sure this wiring is mounted securely with a loop to allow the movement up and down.
3. The noise sounds like something touching the springs when I move the BalanceBox® up and down. Put a wrench on each adjuster nut of the suspect springs, bend it slightly in different directions to see if the noise goes away. If you found the right spring, turn the nut a quarter or half turn to see if the noise goes away.

FAQ: Frequently Asked Questions

6. I have finished the installation, but the panel is too low in the top or bottom position:

6. Remove the panel from the BalanceBox®, move the VESA bracket to the highest position (1). See the manual or the sticker on the front of the BalanceBox®.

7. I have finished the installation, but the panel is too high in the top or bottom position:

1. Remove the panel from the BalanceBox®, move the VESA bracket to the lowest position (3). See the manual or the sticker on the front of the BalanceBox®.

Installatiehandleiding BalanceBox® 650-II

1. Bepaal waar de BalanceBox® wordt gemonteerd.
 - Voor montage aan de muur, ga naar stap 2.
 - Voor montage op de vloersteun, zie handleiding nr. 902936 (niet meegeleverd).
 - Voor montage op de Mobile Stand, zie handleiding nr. 902850 (niet meegeleverd).
2. Open de doos en haal het montagesjabloon [H], boven-afdekking [B], muurbeugel [C], zakje schroeven [D], belangrijke veiligheidsinstructies [E], installatiehandleiding [F] en hardwarerichtlijnen [G] uit de doos en leg deze opzij voor later gebruik. Lees en begrijp de handleidingen en veiligheidsinstructies.
3. Verwijder de kartonnen vullingen (2x) en veerbuffers (4x) van de binnenzijde van de BalanceBox®.
4. Bepaal de montagehoogte en plak het kartonnen montagesjabloon [H] waterpas op de muur, markeer de gewenste montageposities en boor de gaten.
 - Opmerking: zie de schroefrichtlijnen [G] voor het maken van de juiste gaten.
5. Monteer de muurbeugel [C] aan de muur met behulp van de voorgeboorde gaten in stap 4. Zorg ervoor dat de muurbeugel waterpas is (bevestigingsmaterialen niet meegeleverd).
 - Opmerking: alleen gebruiken in combinatie met ten minste 2 buitenste gaten en let op: 2 middelste gaten dienen voor secundaire bevestiging.
6. Haal de BalanceBox® [A] uit de kartonnen doos. Gebruik daarvoor de aanbevolen tilpunten.
7. Verwijder de bodemafdekking door de schroeven (3x) te verwijderen. Bewaar de schroeven en de bodemafdekking voor later gebruik.
8. Plaats de BalanceBox® [A] op de muurbeugel [C]. Til hem op met 2 personen. 1 persoon moet de BalanceBox® rechtop houden voor stap 9 en 10.
9. Monteer de BalanceBox® [A] aan de wand met behulp van de voorgeboorde gaten uit stap 4 (bevestigingsmaterialen niet meegeleverd).
 - Opmerking: 2 middelste gaten dienen voor secundaire bevestiging.
10. Monteer 2x schroeven [D] aan de zijkant van de muurbeugel [C] aan de BalanceBox® [A]. Schuif de BalanceBox® naar voren of naar achteren om hem verticaal uit te lijnen met de muur. Draai beide schroeven [D] min. 10 Nm/7.4 ft-lbs vast.
11. Monteer de bodemafdekking op de BalanceBox® [A] met behulp van schroeven (3x).
 - Opmerking: 3x reserveonderdelen [D] kunnen worden gebruikt.
 - Waarschuwing: de bodemafdekking is een veiligheidsonderdeel, gebruik het product niet zonder dit onderdeel.
12. Monteer de VESA-beugel (niet meegeleverd) op de BalanceBox® [A]. Zorg ervoor dat de VESA-beugel horizontaal wordt gemonteerd.

Opmerking:

 - zie VESA-beugel handleiding nr. 902916 voor montage van de VESA.
 - Als het product een BalanceBox® met Winx is, zie dan Winx handleiding nr. 902932 voor 75" of 902933 voor 86".
13. Stel na het installeren van het touch-panel de buitenveren af (stel de binnenveren niet af). Draai de stelmoeren linksom los, tegen de klok in, verminder de veerspanning met één veer tegelijk, telkens 5 seconden per keer. Herhaal dit tot u het touch-panel naar beneden kunt bewegen. Controleer de volledige slag. Draai indien nodig opnieuw aan.

Installatiehandleiding BalanceBox® 650-II

14. Monteer bovenafdekking [B] bovenop de BalanceBox® [A] met behulp van 2x schroeven [D].

Wanneer u klaar bent, controleert u of alle onderdelen geïnstalleerd zijn (behalve reserveschroeven [D]).

Veelgestelde vragen

1. De BalanceBox® beweegt niet omlaag

1. Heeft u het paneel gemonteerd? De BalanceBox® heeft het gewicht van het paneel nodig om te functioneren.
2. Heeft u de buitenveren afgesteld? Indien niet, gebruik dan een schroefmachine om de stelmoeren linksom te draaien/losser te draaien. Doe dit 5 seconden per buitenveer (zie handleiding).
3. Controleer het totale gewicht van uw paneel, inclusief accessoires, VESA-beugel en bedrading. Als dit minder is dan het minimumgewicht van het BalanceBox®-gewichtsbereik, is de instelling van uw paneel 'buiten bereik'. Het gewichtsbereik van uw BalanceBox® staat vermeld op het productlabel en op het dooslabel.
4. Belemmert iets de beweging? Zijn er voorwerpen zoals verpakkingresten achtergebleven in de BalanceBox®, of voorwerpen aan de muur zoals een stopcontact? Zo ja, verwijder deze obstakels.
5. Haal de BalanceBox® van de muur en controleer of de twee wieltjes van het parallellogram nog op de gebogen rails zitten. Als een van de wieltjes is losgekomen, probeer dit dan niet te repareren, maar neem contact op met de dealer en vraag om een vervangend product. Dit probleem wordt meestal veroorzaakt door ruwe behandeling tijdens transport.

2. De BalanceBox® beweegt niet omhoog

1. De BalanceBox® beweegt niet omhoog, maar omlaag. De BalanceBox® wordt standaard in de hoogste stand geleverd. Volg stap 12 t/m 13 in de handleiding om de BalanceBox® naar beneden te laten bewegen. Als de BalanceBox® omlaag is bewogen en in de laagste stand staat, draai dan de buitenveren aan of ga naar de volgende stap.
2. Controleer het totale gewicht van uw paneel, inclusief accessoires, VESA-beugel en bedrading. Als dit hoger is dan het maximale gewicht van het BalanceBox®-gewichtsbereik, is de instelling van uw paneel 'buiten bereik'. Het gewichtsbereik van uw BalanceBox® staat vermeld op het productlabel en op het dooslabel.

3. De BalanceBox® zakt naar beneden vanaf de bovenste stand

1. Draai de buitenste veren iets vast om de veren af te stellen door de stelmoeren rechtsom te draaien.

4. De BalanceBox® zakt naar beneden vanuit de bovenste stand, maar beweegt ook omhoog vanuit de onderste positie.

1. De afstelling van de binnenveren is niet correct, de balans is verstoord. Draai de binnenveren iets vaster zodat het paneel bovenaan blijft staan, draai dan de buitenveren iets lossier tot het paneel niet meer van beneden naar boven beweegt.

Veelgestelde vragen

5. De BalanceBox® maakt geluid als ik het bedien

1. Controleer of de BalanceBox® de muur raakt als het naar beneden beweegt. Indien ja, verwijder dan het bodemdeksel (Stap 7 in de handleiding). Draai dan beide schroeven links/rechts in de muurbeugel [C] los om de onderzijde van de BalanceBox® van de muur weg te bewegen. Draai de schroeven weer vast en probeer opnieuw. Als het goed werkt, plaatst u het bodemdeksel weer terug (het is niet erg als de BalanceBox® niet helemaal waterpas is gemonteerd wanneer de muur niet helemaal vlak of waterpas is).
2. Controleer of de bedrading van het paneel in aanraking komt met bewegende delen. Zorg ervoor dat deze bedrading stevig is gemonteerd, met een lus om bewegingen op en neer mogelijk te maken.
3. Het klinkt alsof iets de veren raakt wanneer ik de BalanceBox® op en neer beweeg. Plaats een sleutel op elke stelmoer van de vermoedelijk geluid veroorzakende veren en buig deze lichtjes in verschillende richtingen om te proberen of het geluid verdwijnt. Wanneer u de juiste veer heeft gevonden, draait u de moer een kwart of een halve slag om te zien of het geluid ophoudt.

6. Ik ben klaar met de installatie, maar het paneel is te laag in de bovenste of onderste stand:

1. Verwijder het paneel van de BalanceBox® en verplaats de VESA-beugel naar de hoogste stand (1). Zie de handleiding of de sticker op de voorkant van de BalanceBox®.

7. Ik ben klaar met de installatie, maar het paneel is te hoog in de bovenste of onderste stand:

1. Verwijder het paneel uit de BalanceBox® en verplaats de VESA-beugel naar de laagste stand (3). Zie de handleiding of de sticker op de voorkant van de BalanceBox®.

Installationshandbuch BalanceBox® 650-II

1. Legen Sie fest, wo die BalanceBox® montiert werden soll.
 - Für die Montage an der Wand fahren Sie mit Schritt 2 fort.
 - Für die Montage auf dem Bodenträger siehe Anleitung Nr. 902936 (nicht im Lieferumfang enthalten).
 - Für die Montage auf dem Mobile Stand siehe Anleitung Nr. 902850 (nicht im Lieferumfang enthalten).
2. Öffnen Sie den Karton und nehmen Sie die Montageschablone [H], die obere Abdeckung [B], die Wandhalterung [C], den Beutel mit den Schrauben [D], die wichtigen Sicherheitsanweisungen [E], das Installationshandbuch [F] und die Hardware-Richtlinien [G] aus dem Karton und bewahren Sie ihn zur späteren Verwendung auf. Lesen und verstehen Sie die Handbücher und Sicherheitsanweisungen.
3. Pappfüllungen (2x) und Federpuffer (4x) aus dem Inneren der BalanceBox® entfernen.
4. Legen Sie die Montagehöhe fest und kleben Sie die Montageschablone [H] aus Karton waagrecht an die Wand, markieren Sie die gewünschten Montagepositionen und bohren Sie die Löcher.
 - Hinweis: Nähere Informationen zum Bohren der richtigen Löcher finden Sie in dem Leitfaden für Befestigungsmaterial [G].
5. Befestigen Sie die Wandhalterung [C] mit den in Schritt 4 vorgebohrten Löchern an der Wand und achten Sie darauf, dass die Wandhalterung waagrecht ausgerichtet ist. (Befestigungsmittel nicht im Lieferumfang enthalten).
 - Hinweis: Nur in Kombination mit mindestens 2 äußeren Löchern verwenden und beachten, dass 2 mittlere Löcher für die sekundäre Fixierung sind.
6. Nehmen Sie die BalanceBox® [A] mit Hilfe der angegebenen Hebeplätze aus dem Karton.
7. Nehmen Sie die untere Abdeckung ab, indem Sie die Schrauben (3x) entfernen, und bewahren Sie die Schrauben und die untere Abdeckung zur späteren Verwendung auf.
8. Positionieren Sie die BalanceBox® [A] auf der Wandhalterung [C]. Heben Sie sie mit 2 Personen an, wobei 1 Person die BalanceBox® bei Schritt 9 und 10 aufrecht halten muss.
9. Befestigen Sie die BalanceBox® [A] mit den vorgebohrten Löchern aus Schritt 4 an der Wand (Befestigungsmittel nicht enthalten).
 - Hinweis: 2 mittlere Löcher sind für die sekundäre Fixierung.
10. Befestigen Sie 2 x Schrauben [D] an der Seite der Wandhalterung [C] an der BalanceBox® [A]. Schieben Sie die BalanceBox® nach vorne oder hinten, um sie vertikal an der Wand auszurichten, beide Schrauben [D] mit min. 10 Nm/7.4 ft-lbs anziehen.
11. Montieren Sie die untere Abdeckung mit den Schrauben (3x) an der BalanceBox® [A].
 - Hinweis: Es können 3x Ersatzteile [D] verwendet werden.
 - Warnung: Die untere Abdeckung ist ein Sicherheitsteil, nehmen Sie das Gerät nicht ohne sie in Betrieb.
12. Bringen Sie die VESA-Halterung (nicht im Lieferumfang enthalten) an der BalanceBox® [A] an und achten Sie darauf, dass die VESA-Halterung waagrecht montiert ist.

Hinweis:

 - Zur Montage der VESA-Halterung siehe VESA-Halterungsanleitung Nr. 902916.
 - Wenn es sich bei dem Produkt um eine BalanceBox® mit Winx handelt, siehe das Winx-Handbuch Nr. 902932 für 75" oder 902933 für 86".

Installationshandbuch BalanceBox® 650-II

13. Stellen Sie nach dem Einbau des Touchscreens die äußeren Federn ein (die inneren Federn dürfen nicht eingestellt werden). Drehen Sie gegen den Uhrzeigersinn, eine Feder nach der anderen entspannen, jeweils 5 Sekunden. Wiederholen Sie diesen Vorgang, bis Sie den Touchscreen bewegen können. Überprüfen Sie den vollen Hub, ziehen Sie ihn gegebenenfalls nach.
 14. Montieren Sie die obere Abdeckung [B] mit 2x Schrauben [D] auf der BalanceBox® [A].
- Wenn Sie fertig sind: Vergewissern Sie sich, dass alle Teile montiert sind (außer Ersatzschrauben [D]).

Häufig gestellte fragen

1. Die BalanceBox® bewegt sich nicht nach unten

1. Haben Sie das Paneel montiert? Die BalanceBox® benötigt das Gewicht des Paneels, um zu funktionieren.
2. Haben Sie die äußeren Federn eingestellt? Falls nicht, verwenden Sie einen Schraubmaschine, um die Einstellmuttern gegen den Uhrzeigersinn zu drehen/zu lösen. Führen Sie dies jeweils 5 Sekunden lang pro Außenfeder durch (siehe Handbuch).
3. Überprüfen Sie das Gesamtgewicht Ihres Paneels einschließlich Zubehör, VESA-Halterung und Verkabelung. Wenn dieses Gewicht unter dem Mindestgewicht des BalanceBox® -Gewichtsbereichs liegt, ist Ihr Paneel "außerhalb des Bereichs" aufgestellt. Der Gewichtsbereich Ihrer BalanceBox® ist auf dem Produktetikett und auf dem Etikett der Verpackung angegeben.
4. Wird die Bewegung durch etwas behindert? Gibt es Gegenstände, wie z. B. Teile der Verpackung, die in der BalanceBox® zurückgelassen wurden oder Gegenstände an der Wand, wie z. B. eine Steckdose? Wenn ja, entfernen Sie diese Hindernisse.
5. Nehmen Sie die BalanceBox® von der Wand und prüfen Sie, ob die beiden Rollen des Parallelogramms noch auf den gebogenen Schienen sitzen. Wenn sich eine der beiden Rollen gelöst hat, versuchen Sie nicht, sie zu reparieren, sondern wenden Sie sich an den Händler und fordern Sie ein Ersatzprodukt an. Dieses Problem wird in der Regel durch grobe Behandlung während des Transports verursacht.

2. Die BalanceBox® bewegt sich nicht nach oben

1. Die BalanceBox® bewegt sich nicht nach oben, sondern nach unten; sie wird standardmäßig in ihrer höchsten Position geliefert. Um sie nach unten zu bewegen, befolgen Sie die Schritte 12 bis 13 im Handbuch. Wenn die BalanceBox® nach unten gerutscht ist und sich in der untersten Position befindet, ziehen Sie die äußeren Federn nach oder fahren Sie mit dem nächsten Schritt fort.
2. Überprüfen Sie das Gesamtgewicht Ihres Paneels einschließlich Zubehör, VESA-Halterung und Verkabelung. Wenn dieses Gewicht höher ist als das Maximalgewicht des BalanceBox®-Gewichtsbereichs, liegt Ihr Paneel-Setup "außerhalb des Bereichs". Der Gewichtsbereich Ihrer BalanceBox® ist auf dem Produktetikett und auf dem Etikett der Verpackung angegeben.

3. Die BalanceBox® fällt aus der oberen Position nach unten

1. Ziehen Sie die äußeren Federn leicht an, um die Federn einzustellen, indem Sie die Einstellmuttern im Uhrzeigersinn drehen.

4. Die BalanceBox® fällt aus der oberen Position nach unten, aber bewegt sich auch von der unteren Position nach oben

1. Die Einstellung der inneren Federn ist nicht korrekt, das Gleichgewicht ist gestört: Ziehen Sie die inneren Federn leicht an, damit die Platte oben hält, lösen Sie nun die äußeren Federn leicht, bis sich das Paneel nicht mehr von unten nach oben bewegt.

Häufig gestellte fragen

5. Die BalanceBox® macht ein Geräusch, wenn ich sie bediene

1. Prüfen Sie, ob die BalanceBox® beim Herunterfahren die Wand berührt, falls ja, entfernen Sie die untere Abdeckung (Schritt 7 im Handbuch), lösen Sie nun die beiden Schrauben links/rechts in der Wandhalterung (C), um die Unterseite der BalanceBox von der Wand weg zu bewegen. Ziehen Sie die Schrauben an und versuchen Sie es erneut, wenn alles in Ordnung ist, setzen Sie die untere Abdeckung wieder auf. (es ist in Ordnung, wenn die BalanceBox® nicht ganz waagrecht montiert ist, wenn die Wand nicht ganz flach oder eben ist).
2. Prüfen Sie, ob Kabel für das Paneel bewegliche Teile berühren, und stellen Sie sicher, dass diese Kabel mit einer Schlaufe sicher befestigt sind, damit sie sich auf und ab bewegen können.
3. Das Geräusch hört sich an, als würde etwas die Federn berühren, wenn ich die BalanceBox® nach unten und oben bewege. Setzen Sie einen Schraubenschlüssel auf jede Einstellmutter der verdächtigen Federn und biegen Sie sie leicht in verschiedene Richtungen, um zu sehen, ob das Geräusch verschwindet. Wenn Sie die richtige Feder gefunden haben, drehen Sie die Mutter eine Viertel- oder halbe Umdrehung, um zu sehen, ob das Geräusch verschwindet.

6. Ich habe die Installation abgeschlossen, aber das Paneel ist in der oberen oder unteren Position zu niedrig:

1. Nehmen Sie das Paneel von der BalanceBox® ab und bringen Sie die VESA-Halterung in die höchste Position (1). Siehe Handbuch oder Aufkleber auf der Vorderseite der BalanceBox®.

7. Ich habe die Installation abgeschlossen, aber das Paneel ist in der oberen oder unteren Position zu hoch:

1. Nehmen Sie das Paneel von der BalanceBox® ab und bringen Sie die VESA-Halterung in die unterste Position (3). Siehe Handbuch oder Aufkleber auf der Vorderseite der BalanceBox®.

Manuel d'installation BalanceBox® 650-II

1. Déterminez à quel endroit vous souhaitez monter la BalanceBox®.
 - Pour un montage au mur, passez à l'étape 2.
 - Pour un montage sur le support au sol, consultez le manuel n° 902936 (non fourni).
 - Pour un montage sur le Mobile Stand, consultez le manuel n° 902850 (non fourni).
2. Ouvrez la boîte et sortez le gabarit de montage [H], le couvercle supérieur [B], le support mural [C], le sachet de vis [D], les consignes de sécurité [E], le manuel d'installation [F] et les instructions relatives au matériel [G] puis mettez-les de côté pour toute utilisation ultérieure. Lisez attentivement le manuel d'installation et les consignes de sécurité et assurez-vous de bien les comprendre.
3. Retirez les garnitures en carton (2x) et les amortisseurs (4x) de l'intérieur de la BalanceBox®.
4. Définissez la hauteur d'installation et collez le gabarit de montage en carton [H] de niveau sur le mur, marquez les positions de montage souhaitées et percez les trous.
 - Note : consultez les consignes relatives aux pièces détachées [G] pour effectuer les trous correctement.
5. Montez le support mural [C] sur le mur en utilisant les trous pré-perçés à l'étape 4 (vérifiez que le support mural est de niveau) (fixations non fournies).
 - Remarque : à n'utiliser qu'en combinaison avec au moins 2 trous extérieurs (les 2 trous du milieu sont destinés à la fixation secondaire).
6. Sortez la BalanceBox® [A] du carton en utilisant les points de levage recommandés.
7. Retirez le couvercle inférieur en enlevant les vis (3x), puis mettez-les de côté pour les utiliser ultérieurement.
8. Placez la BalanceBox® [A] sur le support mural [C]. Soulevez-la à deux (une des deux personnes doit tenir la BalanceBox® en position verticale lors des étapes 9 et 10).
9. Montez le support mural [A] sur le mur en utilisant les trous pré-perçés à l'étape 4 (fixations non fournies).
 - Remarque : les 2 trous du milieu sont destinés à la fixation secondaire.
10. Fixez 2 vis [D] sur le côté du support mural [C] au niveau de la BalanceBox® [A]. Faire glisser la BalanceBox® vers l'avant ou l'arrière pour l'aligner verticalement sur le mur. Serrez les deux vis [D] à un couple minimum de 10 Nm.
11. Fixez le couvercle inférieur sur la BalanceBox® [A] à l'aide des vis (3x).
 - Remarque : vous pouvez utiliser 3 pièces de rechange[D].
 - Avertissement : le couvercle inférieur est un élément de sécurité. N'utilisez pas le produit s'il n'est pas doté de cet élément.
12. Fixez le support VESA (non fourni) sur la BalanceBox® [A] en veillant à ce qu'il soit à l'horizontale.

Remarque :

 - pour monter le support VESA, consultez le manuel du support VESA n° 902916
 - Si vous disposez d'une BalanceBox® avec Winx, consultez le manuel Winx n° 902932 pour le modèle 75" ou 902933 pour le modèle 86".
13. Après avoir installé l'écran tactile, réglez les ressorts extérieurs (ne réglez pas les ressorts intérieurs). Tournez dans le sens inverse des aiguilles d'une montre et relâchez la tension d'un ressort à la fois, durant 5 secondes à chaque fois. Répétez l'opération jusqu'à ce que vous puissiez déplacer l'écran tactile. Vérifiez la course complète et resserrez si nécessaire.
14. Montez le couvercle supérieur [B] sur le dessus de la BalanceBox® [A] à l'aide de 2 vis [D]. Lorsque vous avez terminé, assurez-vous que toutes les pièces sont en place (à l'exception des vis de rechange [D])

Questions fréquentes

1. La BalanceBox® ne se déplace pas vers le bas

1. Avez-vous monté le panneau ? La BalanceBox® a besoin du poids du panneau pour fonctionner.
2. Avez-vous réglé les ressorts extérieurs ? Si ce n'est pas le cas, utilisez un tournevis pour tourner les écrous de réglage dans le sens inverse des aiguilles d'une montre/les desserrer. Relâchez la tension d'un ressort extérieur à la fois, durant 5 secondes à chaque fois (voir le manuel).
3. Vérifiez le poids total du panneau, y compris les accessoires, le support VESA et le câblage. Si le poids est inférieur au poids minimum de la plage de poids de la BalanceBox®, la configuration de votre panneau est « hors plage ». La plage de poids de votre BalanceBox® est indiquée sur l'étiquette du produit et sur l'étiquette de la boîte.
4. Quelque chose gêne-t-il le mouvement ? Reste-t-il quelque chose (comme des parties d'emballage) dans la BalanceBox® ou y-a-t-il un objet sur le mur (comme une prise électrique) ? Si c'est le cas, enlevez-les.
5. Retirez la BalanceBox® du mur et vérifiez que les deux roues du parallélogramme sont toujours en place sur les rails incurvés. Si l'une d'elles est partie, n'essayez pas de la remettre en place. Ce problème résulte généralement d'une mauvaise manipulation durant le transport. Dans ce cas, contactez votre revendeur et demandez-lui de vous fournir un produit de rechange.

2. La BalanceBox® ne se déplace pas vers le haut

1. La BalanceBox® ne se déplace pas vers le haut, mais vers le bas. Elle est livrée en standard dans sa position la plus haute. Pour la faire descendre, suivez les étapes 12 et 13 du manuel. Si la BalanceBox® est descendue et se trouve dans sa position la plus basse, serrez les ressorts extérieurs ou passez à l'étape suivante.
2. Vérifiez le poids total du panneau, y compris les accessoires, le support VESA et le câblage. Si le poids est supérieur au poids maximum de la plage de poids de la BalanceBox®, la configuration de votre panneau est « hors plage ». La plage de poids de votre BalanceBox® est indiquée sur l'étiquette du produit et sur l'étiquette de la boîte.

3. La BalanceBox® descend de la position supérieure

1. Serrez légèrement les ressorts extérieurs pour les régler en tournant les écrous de réglage dans le sens des aiguilles d'une montre.

4. La BalanceBox® descend de la position supérieure mais remonte aussi depuis la position inférieure

1. Le réglage des ressorts intérieurs n'est pas correct et l'équilibre est perturbé. Serrez légèrement les ressorts intérieurs jusqu'à ce que le panneau tienne en haut, puis desserrez légèrement les ressorts extérieurs jusqu'à ce que le panneau ne remonte plus depuis la position inférieure.

5. La BalanceBox® fait du bruit lorsqu'elle fonctionne

1. Vérifiez si la BalanceBox® touche le mur lorsqu'elle descend. Si c'est le cas, retirez le couvercle inférieur (étape 7 du manuel), puis desserrez les deux vis (gauche/droite) du support mural (C) pour éloigner la partie inférieure de la BalanceBox® du mur. Serrez les vis et réessayez. S'il n'y a plus de bruit, remettez le couvercle inférieur en place (il n'y a pas de problème si la BalanceBox® n'est pas montée complètement de niveau ou si le mur n'est pas tout à fait plat ou de niveau).
2. Vérifiez si le câblage du panneau touche les pièces en mouvement. Vérifiez également s'il est solidement fixé à l'aide d'une boucle afin de permettre le mouvement vers le haut et vers le bas.

Questions fréquentes

3. Le bruit semble venir d'un objet qui touche les ressorts lorsque je déplace la BalanceBox® vers le haut et vers le bas. Placez une clé sur chaque écrou de réglage des ressorts concernés et pliez-les légèrement dans différentes directions pour voir si le bruit disparaît. Si vous avez identifié le ressort à l'origine du bruit, tournez l'écrou d'un quart ou d'un demi-tour pour voir si le bruit disparaît.
6. **J'ai terminé l'installation, mais le panneau est trop bas en position supérieure ou inférieure :**
 1. Retirez le panneau de la BalanceBox®, puis placez le support VESA dans la position la plus haute (1). Consultez le manuel ou l'étiquette qui se trouve à l'avant de la BalanceBox®.
7. **J'ai terminé l'installation, mais le panneau est trop haut en position supérieure ou inférieure :**
 1. Retirez le panneau de la BalanceBox®, puis placez le support VESA dans la position la plus basse (3). Consultez le manuel ou l'étiquette qui se trouve à l'avant de la BalanceBox®.

Manuale d'installazione BalanceBox® 650-II

1. Stabilire dove verrà montata la BalanceBox®.
 - Per il montaggio a parete andare alla fase 2.
 - Per il montaggio su supporto a pavimento, vedi il manuale n° 902936 (non incluso).
 - Per il montaggio del Mobile Stand, vedi il manuale n° 902850 (non incluso).
 2. Aprire la confezione e rimuovere la dima di montaggio [H], il coperchio superiore [B], la staffa a parete [C], il sacchetto con le viti [D], le istruzioni importanti di sicurezza [E], il manuale d'installazione [F] e le linee guide dell'hardware [G] dalla scatola, mettendole da parte per utilizzarle in seguito. Leggere attentamente e comprendere a fondo i manuali e le istruzioni di sicurezza.
 3. Rimuovere i riempitivi di cartone (2 x) e gli elementi ammortizzanti (4 x) dall'interno della BalanceBox®.
 4. Stabilire l'altezza di montaggio e posizionare la dima di montaggio a livello in cartone [H] sulla parete, contrassegnare le posizioni di montaggio desiderate e trapanare i fori.
 - Nota: vedi le linee guida dell'hardware [G] per eseguire correttamente i fori.
 5. Montare la staffa [C] sulla parete servendosi dei fori pre-trapanati nella fase 4, assicurandosi che la staffa a parete risulti a livello (elementi di fissaggio non inclusi).
 - Nota: utilizzare esclusivamente in combinazione con minimo due fori esterni e ricordare che i due fori medi sono previsti per il fissaggio secondario.
 6. Togliere la BalanceBox® [A] dalla scatola di cartone mediante i punti di sollevamento raccomandati.
 7. Togliere il coperchio inferiore rimuovendo le viti (3 x), mettendo da parte queste ultime e il coperchio per utilizzarli in seguito.
 8. Collocare la BalanceBox® [A] sulla staffa a parete [C]. Per sollevarla è necessario essere in due: una persona deve tenere dritta la BalanceBox® per le fasi 9 e 10.
 9. Montare la BalanceBox® [A] sulla parete servendosi dei fori pre-trapanati della fase 4 (elementi di fissaggio non inclusi).
 - Nota: i due fori medi sono previsti per il fissaggio secondario.
 10. Montare 2 x viti [D] sul lato della staffa a parete [C] della BalanceBox® [A]. Fare scorrere la BalanceBox® in avanti o all'indietro per allinearla in verticale alla parete, serrare entrambe le viti [D] con coppia minima 10 Nm / 7,4 ft-lbs
 11. Montare il coperchio superiore sopra la BalanceBox® [A] mediante le viti [3 x].
 - Nota: si possono utilizzare 3 x parti di ricambio [D].
 - Avvertenza: il coperchio inferiore è un componente di sicurezza, non utilizzare il prodotto senza di esso.
 12. Montare la staffa VESA (non inclusa) sulla BalanceBox® [A], assicurarsi che la VESA risulti montata in orizzontale. Nota:
 - per montare la VESA controllare il manuale della staffa VESA n° 902916
 - Se il prodotto è una BalanceBox® con Winx, consultare il manuale Winx n° 902932 per 75" o il 902933 per 86".
 13. Dopo aver installato il pannello touch, regolare le molle esterne (non regolare quelle interne). Girare in senso antiorario, rilasciare la tensione una molla per volta, per cinque secondi ciascuna. Ripetere finché non risulti possibile spostare il pannello touch. Controllare la corsa completa, serrare di nuovo se necessario.
 14. Montare il coperchio superiore [B] sopra la BalanceBox® [A] mediante 2 x viti [D].
- Una volta terminato: assicurarsi di aver installato tutti i componenti (tranne le viti di riserva [D])

Domande frequenti

1. La BalanceBox® non si sposta verso il basso

1. Il pannello è stato montato? La BalanceBox® necessita del peso del pannello per funzionare.
2. Le molle esterne sono state regolate? In caso contrario, servirsi di un trapano avvitatore per girare i dadi di regolazione in senso antiorario / allentare. Usare l'avvitatore cinque secondi per molla esterna, una alla volta (consultare il manuale)
3. Controllare il peso totale del pannello, inclusi gli accessori, la staffa VESA e i cavi. Nel caso il peso massimo risulti inferiore al limite di peso della BalanceBox®, l'installazione del pannello risulterà "fuori limite". Il limite di peso della BalanceBox® è visibile sull'etichetta prodotto e su quella della confezione.
4. Qualcosa ostruisce il movimento? Ci sono oggetti come parti dell'imballo rimasti nella BalanceBox®, oppure un oggetto sulla parete come una presa di corrente? Rimuovere le ostruzioni se necessario.
5. Togliere la BalanceBox® dalla parete e controllare che le due rotelle del parallelogramma siano ancora posizionate nei binari curvi. Nel caso una delle rotelle risulti fuori del binario, non tentare di ripararla, ma contattare il rivenditore e chiedere una sostituzione. Il problema è in genere dovuto a forti sollecitazioni durante il trasporto.

2. La BalanceBox® non si sposta verso l'alto

1. La BalanceBox® non si sposta verso l'alto, bensì verso il basso: è fornita di standard nella posizione più alta. Per spostarla verso il basso, seguire le fasi da 12 a 13 nel manuale. Nel caso la BalanceBox® si sia spostata in basso e si trovi nella posizione più bassa, serrare le molle esterne o passare alla fase successiva.
2. Controllare il peso totale del pannello, inclusi gli accessori, la staffa VESA e i cavi. Nel caso il peso massimo risulti superiore al limite di peso della BalanceBox®, l'installazione del pannello risulterà "fuori limite". Il limite di peso della BalanceBox® è visibile sull'etichetta prodotto e su quella della confezione.

3. La BalanceBox® tende a scendere dalla posizione superiore

1. Serrare leggermente le molle esterne per regolarle, girando i dadi di regolazione in senso orario.

4. La BalanceBox® tende a scendere dalla posizione superiore, ma si sposta anche da quella inferiore

1. La regolazione delle molle interne non è corretta, il bilanciamento risulta alterato: serrare leggermente le molle interne e assicurarsi che il pannello mantenga la posizione in alto, dopodiché allentare leggermente le molle esterne, finché il pannello non si sposti più dal basso.

5. La BalanceBox® fa rumore quando la aziono

1. Controllare che la BalanceBox® non tocchi la parete quando la si sposta in basso e, se succede, rimuovere il coperchio inferiore (fase 7 nel manuale), dopodiché allentare entrambe le viti a sinistra/destra della staffa a parete (C), per scostare la parte inferiore della BalanceBox dalla parete. Serrare le viti e riprovare; se ha funzionato, rimettere a posto il coperchio inferiore (va bene anche se la BalanceBox® non è montata completamente a livello, nel caso la parete non sia completamente piatta o a livello).
2. Controllare che i cavi del pannello non tocchino le parti mobili, assicurarsi che i cavi siano montati in modo sicuro con un avvolgimento, per consentirne il movimento in su e in giù.
3. Quando spostato la BalanceBox® in su e in giù, sento un rumore come se qualcosa toccasse le molle. Utilizzando una chiave inglese su ciascun dado di regolazione delle molle sospette, girarle leggermente in sensi differenti per vedere se il rumore cessa. Una volta trovata la molla giusta, girare il dado di un quarto o di metà, per vedere se il rumore cessa.

Domande frequenti

6. **Ho terminato l'installazione, ma il pannello è troppo basso nella posizione superiore o inferiore:**
 1. Rimuovere il pannello dalla BalanceBox®, spostare la staffa VESA nella posizione più alta (1). Consultare il manuale o l'adesivo sulla parte anteriore della BalanceBox®.
7. **Ho terminato l'installazione, ma il pannello è troppo alto nella posizione superiore o inferiore:**
 1. Rimuovere il pannello dalla BalanceBox®, spostare la staffa VESA nella posizione più bassa (3). Consultare il manuale o l'adesivo sulla parte anteriore della BalanceBox®.

Manual de instalación BalanceBox® 650-II

1. Defina en donde instalará el BalanceBox®.
 - Si va a colocarlo en la pared, vaya al paso 2.
 - Si va a colocarlo en el soporte de suelo, consulte el manual n.º 902936 (no incluido).
 - Si va a colocarlo en el Mobile Stand, consulte el manual n.º 902850 (no incluido).
 2. Abra la caja y retire la plantilla de montaje [H], la cubierta superior [B], el soporte de pared [C], la bolsa de tornillos [D], las instrucciones importantes de seguridad [E], el manual de instalación [F] y las directrices de hardware [G] de la caja y déjelos a un lado hasta que vaya a utilizarlos. Lea detenidamente los manuales y las instrucciones de seguridad.
 3. Saque los rellenos de cartón (2) y los amortiguadores de muelle (4) del interior del BalanceBox®.
 4. Determine la altura de montaje, pegue la plantilla de montaje de cartón [H] nivelada en la pared, marque las posiciones de montaje deseadas y haga los orificios con un taladro.
 - Atención: Para una ejecución correcta de los orificios, consulte las recomendaciones de tornillería [G].
 5. Coloque el soporte de pared [C] en la pared en los orificios que ha hecho en el paso 4, asegúrese de que el soporte de pared esté nivelado. (los elementos de fijación no están incluidos).
 - Nota: Utilice únicamente con al menos 2 orificios exteriores y tenga en cuenta que los 2 orificios centrales son para la fijación secundaria.
 6. Saque el BalanceBox® [A] de la caja de cartón a través de los puntos de elevación recomendados.
 7. Retire la cubierta inferior al quitar los tornillos (3) y guarde los tornillos y la cubierta inferior hasta que vaya a utilizarlos.
 8. Coloque el BalanceBox® [A] en el soporte de pared [C]. Levántelo con 2 personas, 1 persona debe sostener el BalanceBox® en posición vertical para los pasos 9 y 10.
 9. Coloque el BalanceBox® [A] en la pared en los orificios que ha hecho en el paso 4 (los elementos de fijación no están incluidos).
 - Nota: Los 2 orificios centrales son para la fijación secundaria.
 10. Coloque 2 tornillos [D] en la parte lateral del soporte de pared [C] del BalanceBox® [A]. Deslice el BalanceBox® hacia delante o hacia atrás para alinearlos verticalmente con la pared, apriete ambos tornillos [D] min. 10 Nm / 7,4 pie-libra fuerza (ft-lbs)
 11. Coloque la cubierta inferior en el BalanceBox® [A] con los tornillos (3).
 - Nota: Se pueden utilizar 3 repuestos [D].
 - Advertencia: La cubierta inferior es una pieza de seguridad. No utilice el producto sin dicha pieza.
 12. Coloque el soporte VESA (no incluido) en el BalanceBox® [A]. Asegúrese de que el soporte VESA esté colocado horizontalmente. Nota:
 - Para colocar el soporte VESA, consulte el manual del soporte VESA n.º 902916.
 - Si el producto es un BalanceBox® con Winx®, consulte el manual n.º 902932 para 75" (pulgadas) o el n.º 902933 para 86" (pulgadas).
 13. Después de instalar el panel táctil, ajuste los muelles exteriores (no ajuste los muelles interiores). Gire en sentido contrario a las agujas del reloj, libere la tensión de los muelles, uno por uno, 5 segundos en cada uno. Repita hasta que pueda mover el panel táctil. Compruebe el recorrido completo, vuelva a apretar si fuera necesario.
 14. Coloque la cubierta superior [B] en la parte superior del BalanceBox® [A] con 2 tornillos [D].
- Al terminar: asegúrese de que todas las piezas estén instaladas. (excepto los tornillos de repuesto [D])

Preguntas frecuentes

1. El BalanceBox® no se mueve hacia abajo

1. ¿Ha colocado el panel? El BalanceBox® necesita el peso del panel para que funcione.
2. ¿Ha ajustado los muelles exteriores? Si no lo ha hecho, gire las tuercas de ajuste con un taladro en sentido contrario a las agujas del reloj / aflojar. Haga esto durante 5 segundos en cada muelle exterior, uno por uno (consulte el manual).
3. Verifique el peso total de su panel, incluidos los accesorios, el soporte VESA y el cableado; si es inferior al peso mínimo del rango de peso del BalanceBox®, la configuración de su panel está "fuera de rango". El rango de peso de su BalanceBox® se indica en la etiqueta del producto y en la etiqueta de la caja.
4. ¿Hay algo que esté obstruyendo el movimiento? ¿Quedan objetos como partes o piezas del embalaje en el BalanceBox® u objetos en la pared como una toma de corriente? De ser así, retire dichas obstrucciones.
5. Quite la BalanceBox® de la pared y vea si las dos ruedas del paralelogramo siguen asentadas en los rieles curvos. Si alguno de ellos se ha salido, no intente repararlo; comuníquese con su distribuidor y pídale un producto de reemplazo. Este problema suele suceder por la manipulación brusca durante el transporte.

2. El BalanceBox® no se mueve hacia arriba

1. El BalanceBox® no se mueve hacia arriba, se mueve hacia abajo; se suministra de serie en su posición más alta. Para que se mueva hacia abajo, siga los pasos 12 y 13 del manual. Si el BalanceBox® se ha movido hacia abajo y está en su posición más baja, apriete los muelles exteriores o vaya al siguiente paso.
2. Verifique el peso total de su panel, incluidos los accesorios, el soporte VESA y el cableado; si es superior al peso máximo del rango de peso del BalanceBox®, la configuración de su panel está "fuera de rango". El rango de peso de su BalanceBox® se indica en la etiqueta del producto y en la etiqueta de la caja.

3. El BalanceBox® desciende desde la posición superior

1. Apriete ligeramente los muelles exteriores para ajustarlos al girar las tuercas de ajuste en el sentido de las agujas del reloj.

4. El BalanceBox® desciende desde la posición superior, pero también se mueve hacia arriba desde la posición inferior

1. Los muelles interiores no están bien ajustados, el equilibrio está alterado: apriete ligeramente los muelles interiores hasta que el panel se sujete en la parte superior y afloje ligeramente los muelles exteriores hasta que el panel deje de moverse hacia arriba desde la parte inferior.

Preguntas frecuentes

5. El BalanceBox® hace ruido cuando lo uso

1. Verifique si el BalanceBox® toca la pared cuando se mueve hacia abajo. Si es así, retire la cubierta inferior (Paso 7 en el manual), afloje ambos tornillos izquierda / derecha en el soporte de pared (C) para alejar la parte inferior del BalanceBox® de la pared. Apriete los tornillos y vuelva a intentarlo. Si está bien, vuelva a colocar la tapa inferior (no pasa nada si el BalanceBox® no está totalmente nivelado si la pared no es totalmente plana o si no está nivelada).
2. Verifique si algún cable del panel está tocando alguna pieza móvil, asegúrese de que este cableado está colocado de forma segura con un bucle para permitir que se mueva hacia arriba y hacia abajo.
3. Se escucha un ruido de como si algo rozara los muelles cuando muevo el BalanceBox® hacia arriba y hacia abajo. Ponga una llave en cada tuerca de ajuste de los muelles sospechosos, dóblelos ligeramente en varias direcciones para ver si el ruido desaparece. Si encuentra el muelle correcto, gire la tuerca un cuarto o media vuelta para ver si el ruido desaparece.

6. He terminado la instalación, pero el panel está demasiado bajo en la posición superior o inferior:

1. Saque el panel del BalanceBox®, coloque el soporte VESA en la posición más alta (1). Consulte el manual o la pegatina que se encuentra en la parte delantera del BalanceBox®.

7. He terminado la instalación, pero el panel está demasiado alto en la posición superior o inferior:

1. Saque el panel del BalanceBox®, coloque el soporte VESA en la posición más baja (3). Consulte el manual o la pegatina que se encuentra en la parte delantera del BalanceBox®.

Installationsvejledning til BalanceBox® 650-II

- Bestem, hvor BalanceBox® skal monteres.
 - Hvis den skal monteres på væggen, gå til trin 2.
 - Hvis den skal monteres på gulvstøtten, se vejledning nr. 902936 (medfølger ikke).
 - Hvis den skal monteres på Mobile Stand, se vejledning nr. 902850 (medfølger ikke).
- Åbn æsken og fjern monteringskabelonen [H], topdækslet [B], vægbeslaget [C], posen med skruer [D], de vigtige sikkerhedsinstruktioner [E], installationsvejledningen [F] og hardwarevejledningen [G] fra æsken, og læg dem til side til senere brug. Læs og forstå vejledningerne og sikkerhedsinstruktionerne.
- Fjern papfyldet (2x) og fjederdæmperne (4x) fra indersiden af BalanceBox®.
- Definer montagehøjden, placér monteringskabelonen af pap [H] vandret på væggen, markér de ønskede monteringspositioner og bor hullerne.
 - Bemærk: Se i Retningslinjer for materiel [G], hvordan hullerne bores korrekt.
- Monter vægbeslaget [C] på væggen ved at bruge de forborede huller i trin 4, mens der sørges for, at vægbeslaget er i vater (fastgørelsesanordninger medfølger ikke).
 - Bemærk: Må kun bruges i kombination med mindst 2 udvendige huller. Bemærk desuden, at de 2 midterste huller er til sekundær fastgørelse.
- Tag BalanceBox® [A] ud af papkassen ved at bruge de anbefalede løftepunkter.
- Tag bunddækslet af ved at fjerne skruerne (3x), og gem skruerne og bunddækslet til senere brug.
- Placér BalanceBox® [A] på vægbeslaget [C]. Vær 2 personer om at løfte den. 1 person skal holde BalanceBox® oprejst i forbindelse med trin 9 og 10.
- Monter BalanceBox® [A] på væggen ved hjælp af de forborede huller fra trin 4 (fastgørelsesanordninger medfølger ikke).
 - Bemærk: De 2 midterste huller er til sekundær fastgørelse.
- Monter 2x skruer [D] på siden af vægbeslaget [C] til BalanceBox® [A]. Skub BalanceBox® frem eller tilbage for at justere den lodret på væggen, og spænd begge skruer [D] min. 10 Nm / 7,4 ft-lbs
- Monter bunddækslet på BalanceBox® [A] ved hjælp af skruerne (3x).
 - Bemærk: 3x reservedele [D] kan anvendes.
 - Advarsel: Bunddækslet er en sikkerhedsdel. Produktet må ikke bruges uden det.
- Monter VESA-beslaget (medfølger ikke) på BalanceBox® [A]. Sørg for, at VESA-beslaget monteres vandret.

Bemærk:

 - Se vejledning nr. 902916 til VESA-beslag vedrørende montering af VESA.
 - Hvis produktet er en BalanceBox® med Winx, se Winx-vejledning nr. 902932 til 75" eller 902933 til 86".
- Efter installationen af berøringspanelet justeres de udvendige fjedre (justér ikke de indvendige fjedre). Drej dem mod uret, og frigiv fjederspændingen en fjeder ad gangen, 5 sekunder for hver fjeder. Gentag det, indtil berøringspanelet kan bevæges. Kontrollér den fulde vandring, og efterspænd om nødvendigt.
- Monter topdækslet [B] oven på BalanceBox® [A] ved hjælp af 2x skruer [D].

Når du er færdig: Sørg for, at alle dele er installeret (undtagen reserveskruer [D]).

Ofte stillede spørgsmål

1. BalanceBox® bevæger sig ikke nedad

1. Monterede du panelet? BalanceBox® har brug for panelets vægt for at fungere.
2. Justerede du de udvendige fjedre? Hvis ikke, brug en boremaskine til at dreje justeringsmøtrikkerne mod uret / løsne dem. Gør dette i 5 sekunder for hver udvendig fjeder, én ad gangen (se vejledningen)
3. Kontrollér den samlede vægt af dit panel inkl. tilbehør, VESA-beslag og ledninger. Hvis vægten er lavere end minimumsvægten for BalanceBox®-vægtintervallet, er din panelopsætning "udenfor interval". Vægtintervallet for din BalanceBox® vises på produktets etiket og på æskens etiket.
4. Er der noget, der blokerer for bevægelsen? Er der genstande, f.eks. dele af emballagen, som er blevet efterladt i BalanceBox®, eller er der genstande på væggen, f.eks. en stikkontakt? Hvis dette er tilfældet, skal disse hindringer fjernes.
5. Tag BalanceBox® ned fra væggen, og kontrollér, om de to hjul på parallelogrammet stadig sidder på de buede skinner. Hvis et af dem er faldet af, skal du ikke forsøge at reparere det. Kontakt i stedet forhandleren og bed om et reserveprodukt. Dette problem skyldes normalt hårdhændet håndtering under transport.

2. BalanceBox® bevæger sig ikke opad

1. BalanceBox® bevæger sig ikke opad, men nedad. Den leveres som standard i højeste position. For at få den til at bevæge sig nedad skal du følge trin 12 til 13 i vejledningen. Hvis BalanceBox® har bevæget sig ned og befinder sig i den laveste position, skal du spænde de udvendige fjedre eller gå til næste trin.
2. Kontrollér den samlede vægt af dit panel inkl. tilbehør, VESA-beslag og ledninger. Hvis vægten er højere end maksimumvægten for BalanceBox®-vægtintervallet, er din panelopsætning "udenfor interval". Vægtintervallet for din BalanceBox® vises på produktets etiket og på æskens etiket.

3. BalanceBox® falder ned fra den øverste position

1. Spænd de udvendige fjedre en smule for at justere fjedrene ved at dreje justeringsmøtrikkerne med uret.

4. BalanceBox® falder ned fra den øverste position, men bevæger sig også op fra den nederste position

1. Opsætningen af de indvendige fjedre er ikke korrekt, balancen forstyrres: Spænd de indvendige fjedre en smule, og sørg for, at panelet holdes fast foroven. Løsn derefter de udvendige fjedre en smule, indtil panelet ikke længere bevæger sig op fra bunden.

5. BalanceBox® udsender en lyd, når jeg bruger den

1. Se efter, om BalanceBox® rører væggen, når den bevæges nedad. Hvis dette er tilfældet, skal du fjerne bunddækslet (trin 7 i vejledningen). Løsn derefter begge skruer til venstre/højre på vægbeslaget (C) for at flytte bunden af BalanceBox væk fra væggen. Spænd skruerne og prøv igen. Hvis det er i orden, skal du sætte bunddækslet på igen (det er i orden, hvis BalanceBox® ikke er monteret helt lige, hvis væggen ikke er helt flad eller lige).
2. Kontrollér, om nogen af ledningerne til panelet rører ved bevægelige dele. Sørg for, at disse ledninger er monteret sikkert med en løkke, så der er mulighed for op- og nedbevægelser.
3. Det lyder som om, noget rører ved fjedrene, når jeg bevæger BalanceBox® op og ned. Placer en skruenøgle på hver justeringsmøtrik på de fjedre, du mistænker. Bøj den lidt i forskellige retninger for at se, om støjen forsvinder. Hvis du har fundet den rigtige fjeder, skal du dreje møtrikken en kvart eller halv omgang for at se, om støjen forsvinder.

Ofte stillede spørgsmål

- 6. Jeg har afsluttet installationen, men panelet er for lavt i øverste eller nederste position:**
 1. Tag panelet af BalanceBox®, og flyt VESA-beslaget til den højeste position (1). Se vejledningen eller mærkaten på forsiden af BalanceBox®.
- 7. Jeg har afsluttet installationen, men panelet er for højt i øverste eller nederste position:**
 1. Tag panelet af BalanceBox®, og flyt VESA-beslaget til den laveste position (3). Se vejledningen eller mærkaten på forsiden af BalanceBox®.

Installationsmanual BalanceBox® 650-II

1. Ange var BalanceBox® kommer att monteras.
 - För montering på väggen, gå till steg 2.
 - För montering på golvstödet, se manual nr. 902936 (ingår ej).
 - För montering på Mobile Stand, se manual nr. 902850 (ingår ej).
 2. Öppna lådan och ta bort monteringsmallen [H], topplocket [B], väggfästet [C], påsen med skruvar [D], viktiga säkerhetsinstruktionerna [E], installationsmanualen [F] och riktlinjerna för hårdvaran [G] från lådan och lägg dem åt sidan för senare användning. Läs och förstå manualerna och säkerhetsinstruktionerna.
 3. Ta bort kartongfyllningarna (2 st.) och fjäderbuffertarna (4 st.) från insidan av BalanceBox®.
 4. Välj monteringshöjd och, klistra kartongmonteringsmallen [H] jämnt på väggen, märk de önskade monteringspositionerna och borra hålen.
 - Obs! Se verktygsrekommendationerna [G] för instruktioner om hur hålen ska borraras.
 5. Montera väggfästet [C] på väggen med hjälp av de förborrade hålen i steg 4, se till att väggfästet är jämnt. (Fästelement ingår ej.)
 - Notera: Använd endast i kombination med åtminstone 2 yttre hål och notera att 2 mitthål är till för sekundär fixering.
 6. Ta ut BalanceBox® [A] från kartonglådan genom att använda de rekommenderade lyftpunkterna.
 7. Ta av bottenlocket genom att ta bort skruvarna (3 st.) och spara skruvarna och bottenlocket för senare användning.
 8. Placera BalanceBox® [A] på väggfästet [C]. Lyft den med 2 personer, 1 person behöver hålla BalanceBox® upprätt för steg 9 och 10.
 9. Montera BalanceBox® [A] på väggen med hjälp av de förborrade hålen från steg 4. (fästelement ingår ej)
 - Notera: 2 mitthål är till för sekundär fixering.
 10. Montera 2 st. skruvar [D] på sidan av väggfästet [C] på BalanceBox® [A]. Skjut BalanceBox® framåt eller bakåt för att justera den vertikalt till väggen, dra åt båda skruvarna [D] minst 10Nm / 7,4 ft-lbs
 11. Montera bottenlocket på BalanceBox® [A] med skruvarna (3 st.)
 - Notera: 3 st. reservdelar [D] kan användas.
 - Varning: Bottenlocket är en säkerhetsdel, använd inte produkten utan det.
 12. Montera VESA-fästet (ingår ej) till BalanceBox® [A], se till att VESA-fästet monteras horisontellt.

Notera:

 - För VESA-monteringen, se manualen för VESA-fästet nr. 902916
 - Om produkten är en BalanceBox® med Winx, se Winx-manualen nr. 902932 för 75" eller 902933 för 86".
 13. Efter installering av pekpanelen behöver de yttre fjädrarna justeras (justera inte de inre fjädrarna). Vrid moturs, släpp fjäderspänningen, en fjäder i taget och i 5 sekunder vardera. Upprepa tills du kan flytta pekpanelen. Kontrollera hela slaglängden, dra åt om det behövs.
 14. Montera topplocket [B] ovanpå BalanceBox® [A] med 2 st. skruvar [D].
- När du är klar: Se till att alla delar är installerade (förutom reservskruvar [D]).

Vanliga frågor

1. BalanceBox® rör sig inte ner

1. Monterade du panelen? BalanceBox® behöver panelens vikt för att fungera.
2. Justerade du de yttre fjädrarna? Om du inte gjorde det använder en borrförare för att vrida justermutterna moturs / lossa. Gör detta i 5 sekunder per yttre fjäder och en i taget (se manualen)
3. Kontrollera totalvikten av din panel inklusive tillbehören, VESA-fäste och kablar. Om den är lägre än minsta vikten av BalanceBox® viktintervall, är din panelinställning ”utanför det tillåtna intervallet. Viktintervallen av din BalanceBox® visas på produktetiketten och på kartongens etikett.
4. Är det något som hindrar den från att röra sig? Finns det föremål som till exempel delar från förpackningen kvar i BalanceBox® eller föremål på väggen som till exempel ett eluttag? Ta i så fall bort dessa hinder.
5. Ta BalanceBox® från väggen och kontrollera om parallellogrammens två hjul fortfarande sitter på de böjda spåren. Om en av dem har lossnat, försök då inte att reparera den utan kontakta återförsäljaren och be om en ersättningsprodukt. Detta problem orsakas vanligtvis av grov hantering under transport.

2. BalanceBox® rör sig inte uppåt

1. BalanceBox® rör sig inte uppåt, det rör sig ner; den levereras som standard i sitt högsta läge. För att få den att röra sig ner följer du steg 12 till 13 i manualen. Om BalanceBox® har rört sig ner och om den är i sitt lägsta läge ska du dra åt de yttre fjädrarna eller gå till nästa steg.
2. Kontrollera totalvikten av din panel inklusive tillbehör, VESA-fäste och kablar. Om den är lägre än minsta vikten av BalanceBox® viktintervall är din panelinställning ”utanför det tillåtna intervallet. Viktintervallen av din BalanceBox® visas på produktetiketten och på kartongens etikett.

3. BalanceBox® faller ner från toppläget

1. Dra åt de yttre fjädrarna något för att justera fjädrarna genom att vrida justermutterna medurs.

4. BalanceBox® faller ner från toppläget men rör sig också upp från bottenläget

1. Inställningen av de inre fjädrarna är inte korrekt, balansen är störd: Dra åt de inre fjädrarna något, se till att panelen håller i toppen, och lossa nu de yttre fjädrarna något tills panelen inte längre rör sig upp från botten.

5. BalanceBox® låter när jag använder den

1. Kontrollera om BalanceBox® nuddar väggen när den flyttas ner. Ta i så fall bort bottenlocket (steg 7 i manualen), lossa nu båda skruvarna åt vänster/höger i väggfästet (C) för att flytta BalanceBoxens botten bort från väggen. Dra åt skruvarna och försök igen, om ok sätt tillbaka bottenlocket. (Det är OK om BalanceBox® inte är monterad helt jämnt om väggen inte är helt plan eller jämn).
2. Kontrollera om något kablage för panelen vidrör rörliga delar, se till att detta kablage är säkert monterat med en ögla så att det kan röra sig upp och ner.
3. Ljudet låter som att något rör vid fjädrarna när jag flyttar BalanceBox® upp och ner. Sätt en skiftnyckel på varje justermutter på de misstänkta fjädrarna, böj den något åt olika håll för att se om ljudet försvinner. Om du hittat rätt fjäder vrider du muttern ett kvarts eller ett halvt varv för att se om ljudet försvinner.

Vanliga frågor

6. Jag har slutfört installationen men panelen är för låg i topp- eller bottenläget:

1. Ta bort panelen från BalanceBox®, flytta VESA-fästet till det högsta läget (1). Se manualen eller klistermärket på framsidan av BalanceBox®.

7. Jag har slutfört installationen men panelen är för hög i topp- eller bottenläget:

1. Ta bort panelen från BalanceBox®, flytta VESA-fästet till det lägsta läget (3). Se manualen eller klistermärket på framsidan av BalanceBox®.

Installasjonshåndbok BalanceBox® 650-II

1. Definer hvor BalanceBox® skal monteres.
 - For montering på veggen, gå til trinn 2.
 - For montering på gulvstøtten, se håndbok nr. 902936 (ikke inkludert).
 - For montering på Mobile Stand, se håndbok nr. 902850 (ikke inkludert).
2. Åpne esken og fjern monteringsmalen [H], toppdekselet [B], veggbraketten [C], sekken med skruer [D], viktige sikkerhetsinstruksjoner [E], monteringshåndboken [F] og retningslinjene for maskinvare [G] fra esken og oppbevar dem til senere bruk. Les og forstå håndbøkene og sikkerhetsinstruksjonene.
3. Fjern pappfyllinger (2x) og fjærbuffere (4x) fra innsiden av BalanceBox®.
4. Bestem monteringshøyden og lim inn pappmonteringsmalen [H] nivå på veggen, merk de ønskede monteringsposisjonene og bor hullene.
 - Merk: Se utstyrsretningslinjene [G] for å lage ordentlige hull.
5. Monter veggbraketten [C] på veggen ved å bruke de forhåndsborede hullene i trinn 4, sørg for at veggbraketten er utjevnet. (festene er ikke inkludert).
 - Merk: Bruk kun i kombinasjon med minst 2 ytre hull og merk at 2 midtre hull er for sekundær fiksering.
6. Ta BalanceBox® [A] ut av pappesken ved å bruke de anbefalte løftepunktene.
7. Ta av det nederste dekselet ved å fjerne skruene (3x) og lagre skruene og det nederste dekselet for senere bruk.
8. Plasser BalanceBox® [A] på veggbraketten [C]. Løft den med 2 personer, 1 person må holde BalanceBox® oppreist for trinn 9 og 10.
9. Monter BalanceBox® [A] på veggen ved hjelp av de forhåndsborede hullene fra trinn 4. (festemidler er ikke inkludert)
 - Merk: 2 midtre hull er for sekundær fiksering.
10. Monter 2x skruer [D] på siden av veggbraketten [C] til BalanceBox® [A]. Skyv BalanceBox® fremover eller bakover for å justere den vertikalt til veggen, stram begge skruene [D] min. 10Nm / 7,4 ft-lbs
11. Monter det nederste dekselet på BalanceBox® [A] ved hjelp av skruer (3x).
 - Merk: 3x reservedeler [D] kan brukes.
 - Advarsel: Bunndekselet er en sikkerhetsdel. Ikke bruk produktet uten det.
12. Monter VESA-braketten (ikke inkludert) på BalanceBox® [A]. Kontroller at VESA-braketten er montert horisontalt.

Merk:

 - For montering av VESA, se VESA-brakett-håndbok nr. 902916
 - Hvis produktet er en BalanceBox® med Winx, se Winx-manual nr. 902932 for 75" eller 902933 for 86".
13. Etter montering av berøringspanelet, juster de ytre fjærene (ikke juster de indre fjærene). Drei mot klokken, slipp fjærspenningen én fjær om gangen, 5 sekunder hver. Gjenta til du kan flytte berøringspanelet. Kontroller hele bevegelsen, etterstramm om nødvendig.

Installasjonshåndbok BalanceBox® 650-II

14. Monter toppdekselet [B] på toppen av BalanceBox® [A] ved hjelp av 2x skruer [D].

Når du er ferdig: sørg for at alle delene er installert. (unntatt reserveskruer [D])

Ofte stilte spørsmål

1. BalanceBox® beveger seg ikke ned

1. Har du montert panelet? BalanceBox® trenger vekten på panelet for å fungere.
2. Justerte du de ytre fjærene? Hvis ikke, bruk en skrutrekker til å vri justeringsmutrene mot klokken / løsne. Gjør dette i 5 sekunder per ytre fjær én om gangen (se håndboken)
3. Kontroller totalvekten til panelet, inkludert tilbehør, VESA-brakett og ledninger. Hvis denne er lavere enn minimumsvekten til BalanceBox® -vektområdet, er paneloppsettet "utenfor rekkevidde". Vektområdet til BalanceBox® vises på produktetiketten og på eskeetiketten.
4. Er det noe som hindrer bevegelsen? Er det gjenstander som deler av emballasjen igjen i BalanceBox® eller gjenstander på veggen som en stikkontakt? Hvis ja, fjern disse hindringene.
5. Ta BalanceBox® av veggen og sjekk om de to hjulene på parallelogrammet fortsatt sitter på de buede sporene. Hvis en av dem har gått av, ikke forsøk å reparere den, kontakt forhandleren og be om et erstatningsprodukt, dette problemet er vanligvis forårsaket av grov håndtering under transport.

2. BalanceBox® beveger seg ikke oppover

1. BalanceBox® beveger seg ikke opp, den beveger seg ned, den leveres som standard i sin høyeste posisjon. Følg trinnene 12 til 13 i håndboken for å få den til å bevege seg nedover. Hvis BalanceBox® har beveget seg ned og er i sin laveste posisjon, stram de ytre fjærene eller gå til neste trinn.
2. Kontroller totalvekten til panelet, inkludert tilbehør, VESA-brakett og ledninger. Hvis denne er lavere enn minimumsvekten til BalanceBox®-vektområdet, er paneloppsettet "utenfor rekkevidde". Vektområdet til BalanceBox® vises på produktetiketten og på eskeetiketten.

3. BalanceBox® faller ned fra topposisjonen

1. Stram de ytre fjærene litt for å justere fjærene ved å vri justeringsmutrene med klokken.

4. BalanceBox® faller ned fra topposisjonen, men beveger seg også opp fra bunnposisjonen

1. Oppsettet av de indre fjærene er ikke riktig, balansen er forstyrret: Stram de indre fjærene litt, sørg for at panelet holder på toppen, løsne nå de ytre fjærene litt til panelet ikke lenger beveger seg opp fra bunnen.

5. BalanceBox® lager en lyd når jeg betjener den

1. Kontroller om BalanceBox® berører veggen når du beveger deg ned, i så fall, fjern bunndekselet (trinn 7 i håndboken), løsne nå begge skruene til venstre/høyre i veggbraketten (C) for å flytte bunnen av BalanceBox bort fra veggen. Stram skruene og prøv igjen, hvis ok sett på bunndekselet igjen. (det er OK hvis BalanceBox® ikke er montert helt jevnt hvis veggen ikke er helt flat eller jevnt).
2. Kontroller om noen ledninger for panelet berører bevegelige deler, sørg for at denne ledningen er montert sikkert med en løkke for å tillate bevegelsen opp og ned.
3. Støyen høres ut som noe som berører fjærene når jeg flytter BalanceBox® opp og ned. Sett en skiftenøkkel på hver justeringsmutter på de mistenkelige fjærene, bøy den litt i forskjellige retninger for å se om støyen forsvinner. Hvis du har funnet riktig fjær, vri mutteren en kvart eller halv omdreining for å se om støyen forsvinner.

Ofte stilte spørsmål

6. Jeg har fullført installasjonen, men panelet er for lavt i topp- eller bunnposisjon:

1. Fjern panelet fra BalanceBox®, flytt VESA-braketten til den høyeste posisjonen (1). Se håndboken eller klistremerket på forsiden av BalanceBox®.

7. Jeg har fullført installasjonen, men panelet er for høyt i topp- eller bunnposisjon:

1. Fjern panelet fra BalanceBox®, flytt VESA-braketten til den høyeste posisjonen (3). Se håndboken eller klistremerket på forsiden av BalanceBox®.

Asennusopas BalanceBox® 650-II

1. Määrittele, mihin BalanceBox®-teline asennetaan.
 - Jos teline asennetaan seinään, siirry vaiheeseen 2.
 - Jos teline asennetaan lattiatukeen, katso opas nro 902936 (ei sisälly toimitukseen).
 - Jos teline asennetaan Mobile Stand, katso opas nro 902850 (ei sisälly toimitukseen).
 2. Avaa laatikko, poista asennusmalli [H], yläkotelo [B], seinäkiinnike [C], ruuvipussi [D], tärkeät turvallisuusohjeet [E], asennusopas [F] ja laitteita koskevat ohjeet [G] laatikosta ja aseta ne sivuun myöhempää käyttöä varten. Lue oppaat ja turvallisuusohjeet ja varmista, että ymmärrät ne.
 3. Poista pahvitäytteet (2 kpl) ja jousipuskurit (4 kpl) BalanceBox®-telineen sisältä.
 4. Määrittele asennuskorkeus ja kiinnitä pahvinen asennusmalli [H] seinään suoraan, merkitse halutut kiinnityspaikat ja poraa reiät.
 - Huomautus: Katso kiinnitysruuveja koskevista ohjeista [G], kuinka teet asianmukaiset reiät.
 5. Kiinnitä seinäkiinnike [C] seinään käyttämällä vaiheessa 4 porattuja reikiä; varmista, että kiinnike tulee suoraan. (Kiinnitysruuvit eivät sisälly toimitukseen.)
 - Huomautus: Käytä aina vähintään kahta ulompaa reikää ja huomaa, että kaksi keskireikää on tarkoitettu lisäkiinnitykseen.
 6. Poista BalanceBox®-teline [A] pahvilaatikosta käyttämällä suositeltuja nostopisteitä.
 7. Poista alakotelo irrottamalla ruuvit (3 kpl) ja säilytä ruuvit ja alakotelo myöhempää käyttöä varten.
 8. Aseta BalanceBox®-teline [A] seinäkiinnikkeeseen [C]. BalanceBox®-telineen nostamiseen tarvitaan kaksi henkilöä, joista toisen on pidettävä teline pystyasennossa vaiheiden 9 ja 10 aikana.
 9. Kiinnitä BalanceBox®-teline [A] seinään käyttämällä vaiheessa 4 porattuja reikiä. (Kiinnitysruuvit eivät sisälly toimitukseen.)
 - Huomautus: Kaksi keskireikää on tarkoitettu lisäkiinnitykseen.
 10. Kiinnitä kaksi ruuvia [D] seinäkiinnikkeen [C] sivuun ja BalanceBox®-telineeseen [A]. Kohdista BalanceBox®-teline pystysuunnassa seinään nähden liu'uttamalla sitä eteen- tai taaksepäin ja kiristä sitten molemmat ruuvit [D] vähintään 10 Nm:n momenttiin.
 11. Kiinnitä alakotelo BalanceBox®-telineeseen [A] ruuveja (3 kpl) käyttämällä.
 - Huomautus: Tähän voidaan käyttää kolmea ylimääräistä ruuvia [D].
 - Varoitus: Alakotelo on turvallisuuden kannalta olennainen osa; älä käytä tuotetta ilman sitä.
 12. Kiinnitä VESA-kiinnike (ei sisälly toimitukseen) BalanceBox®-telineeseen [A]. Varmista, että VESA-kiinnike asennetaan vaaka-asentoon.

Huomautus:

 - Katso VESA-kiinnikkeen asennusohjeet VESA-kiinnikkeen oppaasta (asiakirja nro 902916).
 - Jos kyseessä on Winx-valkotaulutelineillä varustettu BalanceBox®-teline, katso lisätiedot Winx-telineen oppaasta (asiakirja nro 902932 (75") tai 902933 (86")).
 13. Säädä ulommat jouset, kun kosketusnäyttö on asennettu (älä säädä sisempiä jousia). Löysää jousia kiertämällä niitä vastapäivään 5 sekunnin ajaksi yksi jousi kerrallaan. Jatka, kunnes kosketusnäyttöä on mahdollista liikuttaa. Tarkista näytön koko liikealue ja kiristä jousia tarvittaessa uudelleen.
 14. Kiinnitä yläkotelo [B] BalanceBox®-telineen [A] yläosaan käyttämällä kahta ruuvia [D].
- Kun olet valmis: varmista, että kaikki osat on asennettu (lukuun ottamatta ylimääräisiä ruuveja [D]).

UKK

1. BalanceBox®-teline ei liiku alaspäin

1. Oletko kiinnittänyt näytön? BalanceBox®-teline tarvitsee toimiakseen näytön painon.
2. Oletko säätänyt ulommat jouset? Jos et ole tehnyt vielä niin, löysää jousia kiertämällä niiden säätömuttereita vastapäivään ruuvinväännintä käyttämällä. Löysää ulompia jousia 5 sekunnin ajaksi yksi jousi kerrallaan (katso lisätiedot oppaasta).
3. Tarkista näyttösi kokonaispaino, mukaan lukien tarvikkeet, VESA-kiinnike ja johdot/kaapelit. Jos tämä paino alittaa BalanceBox®-telineen painoalueen vähimmäispainon, näyttökokoonpanosi on hyväksytyt alueen ulkopuolella. BalanceBox®-telineen painoalue on merkitty tuotteessa ja pakkauslaatikossa oleviin etiketteihin.
4. Estääkö jokin liikkeen? Onko BalanceBox®-telineen taakse jäänyt esimerkiksi pakkausmateriaaleista peräisin olevia esineitä tai onko seinässä esimerkiksi pistorasia? Poista tällaiset esteet.
5. Poista BalanceBox®-teline seinästä ja tarkista, ovatko liikemekanismin kaksi pyörää edelleen paikoillaan kaarevissa urissa. Jos jompikumpi pyörä on irronnut urasta, älä yritä korjata sitä itse vaan ota yhteyttä jälleenmyyjään ja pyydä korvaavaa tuotetta. Tämän ongelman syynä on yleensä huolimaton käsittely kuljetuksen aikana.

2. BalanceBox®-teline ei liiku ylöspäin

1. BalanceBox®-teline ei liiku ylöspäin vaan alaspäin; se toimitetaan yleensä ylimmässä asennossaan. Liikuta sitä alaspäin suorittamalla oppaan vaiheet 12–13. Jos BalanceBox®-teline on liikkunut alaspäin ja se on alimmassa asennossaan, kiristä ulompia jousia tai siirry seuraavaan vaiheeseen.
2. Tarkista näyttösi kokonaispaino, mukaan lukien tarvikkeet, VESA-kiinnike ja johdot/kaapelit. Jos tämä paino ylittää BalanceBox®-telineen painoalueen enimmäispainon, näyttökokoonpanosi on hyväksytyt alueen ulkopuolella. BalanceBox®-telineen painoalue on merkitty tuotteessa ja pakkauslaatikossa oleviin etiketteihin.

3. BalanceBox®-teline laskeutuu alas ylimmästä asennosta

1. Säädä jouset kiristämällä ulompia jousia jonkin verran kiertämällä niiden säätömuttereita myötäpäivään.

4. BalanceBox®-teline laskeutuu alas ylimmästä asennosta, mutta se nousee lisäksi ylös alimmasta asennosta

1. Sisempien jousien säädöt eivät ole oikeat, ja mekanismi ei ole siksi tasapainossa. Kiristä sisempiä jousia jonkin verran ja varmista, että näyttö pysyy ylimmässä asennossa. Löysää sitten ulompia jousia jonkin verran siten, että näyttö ei nouse enää ylös alimmasta asennosta.

5. BalanceBox®-telineestä kuuluu ääntä käytön aikana

1. Tarkista, koskettaako BalanceBox®-teline seinää alaspäin liikuttaessa. Jos näin tapahtuu, poista alakotelo (oppaan vaihe 7), löysää molempia seinäkiinnikkeen (C) vasemmalla/oikealla puolella olevia ruuveja ja siirrä BalanceBox-telineen alaosa kauemmaksi seinästä. Kiristä ruuvit ja yritä uudelleen. Jos kaikki on kunnossa, kiinnitä alakotelo takaisin paikalleen. (BalanceBox®-telineen ei tarvitse olla täysin suorassa, jos seinä ei ole täysin tasainen tai suora.)
2. Tarkista, koskettavatko näytön johdot/kaapelit liikkuvia osia. Varmista, että johdot/kaapelit on kiinnitetty tukevasti pidikettä tai sidettä käyttämällä, jotta teline pääsee liikkumaan ylös- ja alaspäin.
3. Kun BalanceBox®-telinettä liikutetaan ylös- tai alaspäin, kuulostaa siltä kuin jokin koskettaisi jousia. Aseta jokoavain äänen aiheuttajaksi epäillyn jousen säätömutterin ja kokeile, katoaako ääni, kun mutteria kierretään jonkin verran jompaankumpaan suuntaan. Jos löysit oikean jousen, kierrä mutteria neljänneskierros tai puoli kierrosta kerrallaan ja tarkista, katoaako ääni.

UKK

6. **Olen suorittanut asennuksen valmiiksi, mutta näyttö on liian alhaalla ylimmässä tai alimmassa asennossa:**
 1. Poista näyttö BalanceBox®-telineestä ja siirrä VESA-kiinnike ylimpään asentoon (1). Katso lisätiedot oppaasta tai BalanceBox®-telineen etupuolella olevasta tarrasta.
7. **Olen suorittanut asennuksen valmiiksi, mutta näyttö on liian korkealla ylimmässä tai alimmassa asennossa:**
 1. Poista näyttö BalanceBox®-telineestä ja siirrä VESA-kiinnike alimpaan asentoon (3). Katso lisätiedot oppaasta tai BalanceBox®-telineen etupuolella olevasta tarrasta.

Instrukcja montażu urządzenia BalanceBox® 650-II

1. Wyznaczyć miejsce montażu urządzenia BalanceBox®.
 - W przypadku montażu na ścianie przejść do kroku 2.
 - Informacje na temat montażu na stelażu podłogowym można znaleźć w instrukcji nr 902936 (nie wchodzi w skład zestawu).
 - Informacje na temat montażu na ruchomej podstawie Mobile Stand można znaleźć w instrukcji nr 902850 (nie wchodzi w skład zestawu).
2. Otworzyć pudełko i wyjąć szablon montażowy [H], pokrywę górną [B], uchwyt ścienny [C], torebkę ze śrubami [D], ważne instrukcje bezpieczeństwa [E], instrukcję montażu [F] i wskazówki dotyczące sprzętu [G]. Zachować je do późniejszego wykorzystania. Przeczytać uważnie instrukcję montażu i instrukcję bezpieczeństwa.
3. Usunąć kartonowe wypełnienia (x2) i zabezpieczenia (x4) z wnętrza urządzenia BalanceBox®.
4. Ustal wysokość montażu i przykleić równo kartonowy szablon montażowy [H] do ściany, zaznaczyć pozycje montażowe i wywiercić otwory.
 - Uwaga: Informacje na temat wykonania odpowiednich otworów znajdziesz w wytycznych dotyczących sprzętu [G].
5. Zamontować uchwyt ścienny [C] na ścianie, korzystając z otworów wywierconych w kroku 4. Upewnić się, że uchwyt ścienny jest wypoziomowany. (Elementy mocujące nie wchodzi w skład zestawu).
 - Uwaga: Stosować wyłącznie z co najmniej 2 zewnętrznymi otworami i pamiętać, że 2 środkowe otwory służą do dodatkowego mocowania.
6. Wyjąć urządzenie BalanceBox® [A] z kartonu, korzystając z zalecanych punktów podnoszenia.
7. Zdjąć dolną pokrywę, odkręcając śruby (x3). Pozostałe śruby i dolną pokrywę zachować do późniejszego wykorzystania.
8. Umieścić urządzenie BalanceBox® [A] na uchwycie ściennym [C]. Do podniesienia urządzenia BalanceBox® potrzebne są 2 osoby, przy czym w krokach 9 i 10 jedna osoba musi trzymać urządzenie w pozycji pionowej.
9. Zamontować urządzenie BalanceBox® [A] na ścianie, korzystając z otworów wywierconych w kroku 4. (Elementy mocujące nie wchodzi w skład zestawu).
 - Uwaga: 2 środkowe otwory służą do dodatkowego mocowania.
10. Przymocować 2 śruby [D] z boku uchwytu ściennego [C] do urządzenia BalanceBox® [A]. Przesunąć urządzenie BalanceBox® do przodu lub do tyłu, aby ustawić je pionowo względem ściany. Dokręcić obie śruby [D] (min. 10 Nm).
11. Zamontować dolną pokrywę na urządzeniu BalanceBox® [A] za pomocą śrub (x3).
 - Uwaga: Można użyć 3 śrub zapasowych [D].
 - Ostrzeżenie: Dolna pokrywa jest częścią zabezpieczającą. Nie używać urządzenia bez tego elementu.
12. Przymocować uchwyt VESA (nie wchodzi w skład zestawu) do urządzenia BalanceBox® [A], upewniając się, że znajduje się w pozycji poziomej.

Uwaga:

- Informacje na temat montażu uchwytu VESA można znaleźć w instrukcji obsługi nr 902916
- W przypadku montażu urządzenia BalanceBox® z funkcją Winx, zapoznać się z instrukcją Winx nr 902932 dla modelu 75" lub 902933 dla modelu 86".

Instrukcja montażu urządzenia BalanceBox® 650-II

13. Po zainstalowaniu panelu dotykowego wyregulować sprężyny zewnętrzne (nie regulować sprężyn wewnętrznych). Obracać w kierunku przeciwnym do ruchu wskazówek zegara jedną sprężynę co 5 sekund, zmniejszając napięcie. Powtarzać tę czynność, aż można będzie poruszać panelem dotykowym. Sprawdzić pełny zakres ruchu. W razie potrzeby dokręcić.

14. Zamontować górną pokrywę [B] na górze urządzenia BalanceBox® [A] za pomocą 2 śrub [D].

Po zakończeniu montażu upewnić się, że wszystkie części zostały zamontowane (z wyjątkiem zapasowych śrub [D])

Najczęściej zadawane pytania

1. Urządzenie BalanceBox® nie przesuwa się w dół

1. Czy panel został zamontowany? Aby urządzenie BalanceBox® mogło prawidłowo działać, panel musi mieć odpowiednią wagę.
2. Czy sprężyny zewnętrzne zostały wyregulowane? Jeśli nie, należy przy pomocy wiertarko-wkrętarki obrócić nakrętki regulacyjne w kierunku przeciwnym do ruchu wskazówek zegara/poluzować. Czynność tę należy wykonywać przez 5 sekund dla każdej sprężyny zewnętrznej pojedynczo (patrz instrukcja).
3. Należy sprawdzić całkowitą wagę panelu, włącznie z akcesoriami, uchwytem VESA i okablowaniem. Jeśli jest ona niższa niż minimalna waga w zakresie wagowym dla urządzenia BalanceBox®, konfiguracja panelu jest „poza zakresem”. Zakres wagowy dla urządzenia BalanceBox® podany został na etykiecie produktu i na etykiecie opakowania.
4. Czy coś przeszkadza w ruchu? Czy w urządzeniu BalanceBox® pozostały jakieś przedmioty, takie jak części opakowania? A może na ścianie znajdują się jakieś elementy, np. gniazdko elektryczne? Jeśli tak, należy je usunąć.
5. Należy zdjąć urządzenie BalanceBox® ze ściany i sprawdzić, czy oba koła równoległoboku są osadzone na zakrzywionych torach. Jeśli jedno z nich odpadło, nie należy próbować go naprawiać. Należy skontaktować się ze sprzedawcą i poprosić o produkt zamienny. Problem ten jest zwykle spowodowany nieostrożnym obchodzeniem się z produktem podczas transportu.

2. Urządzenie BalanceBox® nie przesuwa się w górę

1. Urządzenie BalanceBox® nie przesuwa się w górę, ale przesuwa się w dół. Urządzenie standardowo dostarczane jest w najwyższej pozycji. Aby przesunąć je w dół, należy wykonać kroki 12 i 13 opisane w instrukcji. Jeśli urządzenie BalanceBox® przesunęło się w dół i znajduje się w najniższej pozycji, należy dokręcić zewnętrzne sprężyny lub przejść do następnego kroku.
2. Należy sprawdzić całkowitą wagę panelu, włącznie z akcesoriami, uchwytem VESA i okablowaniem. Jeśli jest ona wyższa niż maksymalna waga w zakresie wagowym dla urządzenia BalanceBox®, konfiguracja panelu jest „poza zakresem”. Zakres wagowy dla urządzenia BalanceBox® podany został na etykiecie produktu i na etykiecie opakowania.

3. Urządzenie BalanceBox® opada z górnej pozycji

1. Lekko dokręcić zewnętrzne sprężyny, aby je wyregulować, obracając nakrętki regulacyjne zgodnie z ruchem wskazówek zegara.

4. Urządzenie BalanceBox® opada z górnej pozycji, ale przesuwa się także w górę z najniższej pozycji

1. Ustawienie sprężyn wewnętrznych jest nieprawidłowe, a równowaga jest zakłócona. Należy dokręcić lekko sprężyny wewnętrzne, aby upewnić się, że panel trzyma się u góry, a następnie poluzować lekko sprężyny zewnętrzne, aż panel przestanie poruszać się z dołu do góry.

Najczęściej zadawane pytania

5. W trakcie użytkowania urządzenie BalanceBox® hałasuje

1. Należy sprawdzić, czy podczas przesuwania w dół urządzenie BalanceBox® dotyka ściany. Jeśli tak, należy zdjąć dolną pokrywę (krok 7 w instrukcji), a następnie poluzować obie śruby po lewej/prawej stronie uchwytu ściennego (C), aby odsunąć dolną część urządzenia BalanceBox® od ściany. Należy dokręcić śruby i spróbować ponownie. Jeśli wszystko jest w porządku, założyć z powrotem dolną pokrywę. (Jeśli ściana nie jest idealnie płaska lub pozioma, urządzenie BalanceBox® nie musi być zamontowane całkowicie poziomo).
2. Należy sprawdzić, czy okablowanie panelu nie dotyka ruchomych części urządzenia i upewnić się, że okablowanie jest bezpiecznie zamontowane i zabezpieczone tak, aby umożliwić ruch w górę i w dół.
3. Gdy urządzenie BalanceBox® przesuwane jest w górę i w dół, wydaje taki dźwięk, jakby coś dotykało sprężyn. Należy przyłożyć klucz do każdej nakrętki regulacyjnej „podejrzanych” sprężyn i lekko wygiąć je w różnych kierunkach, aby sprawdzić, czy hałas ustąpi. Gdy zidentyfikowana zostanie właściwa sprężyna, należy przekręcić nakrętkę o ćwierć lub pół obrotu, aby sprawdzić, czy hałas ustąpi.

6. Po zakończeniu montażu panel znajduje się za nisko w górnym lub dolnym położeniu:

1. Zdjąć panel z urządzenia BalanceBox® i przesunąć uchwyt VESA do najwyższego położenia (1). (patrz instrukcja lub naklejka z przodu urządzenia BalanceBox®).

7. Po zakończeniu montażu panel znajduje się za wysoko w górnym lub dolnym położeniu:

1. Zdjąć panel z urządzenia BalanceBox® i przesunąć uchwyt VESA do najniższego położenia (3). (patrz instrukcja lub naklejka z przodu urządzenia BalanceBox®).

كتيب تركيب BalanceBox® 650-II

1. حدد المكان الذي سيتم به تثبيت BalanceBox®.
 - للتثبيت على الحائط، انتقل إلى الخطوة 2.
 - للتثبيت على الحامل الأرضي، انظر الكتيب رقم 902936 (غير متضمن).
 - للتثبيت على Mobile Stand، انظر الكتيب رقم 902850 (غير متضمن).
2. افتح الصندوق وقم بإخراج قالب التثبيت [H] والغطاء العلوي [B] ودعامة الحائط [C] وحقيبة البراغي [D] وتعليمات السلامة الهامة [E] وكتيب التثبيت [F] وإرشادات الجهاز [G] من الصندوق واحتفظ بها جانبا لاستخدامها لاحقا. قم بقراءة وفهم الكتيبات وتعليمات السلامة.
3. قم بإزالة الحشوات من الورق المقوى (2x) والمصدات الزنبركية (4x) من داخل الـ BalanceBox®.
4. حدد ارتفاع التثبيت وقم بلصق قالب التثبيت المصنوع من الورق المقوى [H] على مستوى الحائط، وقم بوضع علامة على مواضع التثبيت المطلوبة وقم بحفر الثقوب.
 - ملاحظة: انظر إرشادات الأدوات [G] لعمل الثقوب المناسبة.
5. قم بتثبيت دعامة الحائط [C] على الحائط باستخدام الثقوب التي تم ثقبها مسبقا في الخطوة 4، تأكد من استواء دعامة الحائط. (لم يتم تضمين المشابك).
 - ملاحظة: استخدمه فقط مع ثقبين خارجيين على الأقل ولاحظ أن الثقبين الأوسطين مخصصان للتثبيت الإضافي.
6. قم بإخراج BalanceBox® [A] من صندوق الورق المقوى باستخدام نقاط الرفع الموصى بها.
7. انزع الغطاء السفلي عن طريق إزالة البراغي (3x) واحفظ البراغي والغطاء السفلي لاستخدامهما في وقت لاحق.
8. ضع BalanceBox® على دعامة الحائط [C]. قم برفعه مع شخصين، يجب على شخص واحد أن يحمل BalanceBox® في وضع مستقيم للخطوتين 9 و 10.
9. قم بتثبيت BalanceBox® [A] على الحائط باستخدام الثقوب التي تم ثقبها مسبقا في الخطوة 4. (لم يتم تضمين المشابك)
 - ملاحظة: 2 ثقب في الوسط للتثبيت الإضافي.
10. قم بتثبيت 2 x براغي [D] على جانب دعامة الحائط [C] في الـ BalanceBox® [A]. قم بتحريك BalanceBox® للأمام أو للخلف لمحاذاته عموديا على الحائط، وقم بربط البرغيين [D] 10 نم/ 7.4 قدم-رطل
11. قم بتثبيت الغطاء السفلي على BalanceBox® [A] باستخدام البراغي (3x).
 - ملاحظة: يمكن استخدام عدد 3 قطع الغيار [D].
 - التحذيرات: إن الغطاء السفلي هو قطعة لضمان السلامة، لا تتم بتشغيل المنتج بدونه.
12. قم بتثبيت دعامة VESA (غير متضمنة) في BalanceBox® [A]، تأكد من تثبيت دعامة VESA أفقيا.
 - ملاحظة:
 - لتثبيت VESA، انظر كتيب دعامة VESA رقم 902916
 - إذا كان المنتج عبارة عن BalanceBox® مزود بـ Winx، انظر كتيب Winx رقم 902932 لـ "75" أو 902933 لـ "86".
13. بعد تثبيت لوحة اللمس، اضبط النوايا الخارجية (لا تضبط النوايا الداخلية). أدر عكس اتجاه عقارب الساعة، وحرر شد النابض، نابض واحد تلو الآخر، لمدة 5 ثوانٍ لكل منهم. كرر ذلك حتى تتمكن من تحريك لوحة اللمس. تحقق من مجال الحركة الكامل، وأعد ربطه إذا لزم الأمر.
14. قم بتثبيت الغطاء العلوي [B] أعلى BalanceBox® [A] باستخدام عدد 2 مسمار [D].
 - عند الانتهاء: تأكد من أنه قد تم تركيب جميع الأجزاء. (باستثناء البراغي الاحتياطية [D])

1. إن BalanceBox® لا يتحرك إلى أسفل

1. هل قمت بتركيب اللوحة؟ يحتاج BalanceBox® إلى وزن اللوحة لكي يعمل.
2. هل قمت بتعديل النوايض الخارجية؟ إذا لم يكن الأمر كذلك، استخدم مفك المتقاب للفتحات لضبط عكس اتجاه عقارب الساعة / لفكها. قم بعمل ذلك لمدة 5 ثواني لكل نابض خارجي واحد تلو الآخر (انظر الكتيب)
3. تحقق من الوزن الإجمالي للوحة الخاصة بك بما في ذلك الملحقات، ودعم VESA والأسلاك، إذا كان هذا أقل من الحد الأدنى لوزن نطاق وزن BalanceBox®، فإن إعداد اللوحة الخاصة بك يكون "خارج عن النطاق/المدى". يتم عرض نطاق وزن BalanceBox® الخاص بك على ملصق المنتج وعلى ملصق الصندوق.
4. هل هناك ما يعيق الحركة؟ هل هناك أشياء كأجزاء من العبوة مثلًا تم تركها في BalanceBox® أو هل هناك شيء على الحائط كمنفذ كهربائي مثلًا؟ إذا كان الأمر كذلك، فقم بإزالة هذه العوائق.
5. قم بإزالة BalanceBox® من على الحائط وتحقق مما إذا كانت العجلتان الخاصة بمتوازي الأضلاع لا تزالان مثبتتين على المسارات المنحنية. إذا خرجت إحداهما، لا تحاول إصلاحها، اتصل بالموزع واطلب تغيير المنتج، فعادةً ما تحدث هذه المشكلة بسبب التعامل القاسي أثناء النقل.

2. إن BalanceBox® لا يتحرك إلى أعلى

1. لا يتحرك BalanceBox® للأعلى بل يتحرك للأسفل؛ يتم توفيره بشكل قياسي في أعلى موضع له. ولتحريكه لأسفل، اتبع الخطوات من 12 إلى 13 في الكتيب. إذا تحرك BalanceBox® إلى الأسفل وكان في أدنى موضع له، قم بإحكام ربط النوايض الخارجية أو انتقل إلى الخطوة التالية.
2. تحقق من الوزن الإجمالي للوحة الخاصة بك بما في ذلك الملحقات، ودعم VESA والأسلاك، إذا كان هذا أقل من الحد الأدنى لوزن نطاق وزن BalanceBox®، فإن إعداد اللوحة الخاصة بك يكون "خارج عن النطاق/المدى". يتم عرض نطاق وزن BalanceBox® الخاص بك على ملصق المنتج وعلى ملصق الصندوق.

3. يسقط BalanceBox® من الموضع العلوي

1. أحكم ربط النوايض الخارجية قليلاً لضبط النوايض عن طريق لف صواميل الضبط في اتجاه عقارب الساعة.
4. يسقط BalanceBox® من الموضع العلوي ولكنه يتحرك لأعلى أيضاً من الموضع السفلي.
1. إعداد النوايض الداخلية غير صحيح، والتوازن مضطرب: أحكم ربط النوايض الداخلية قليلاً وتأكد من ثبات اللوحة في الأعلى، ثم قم الآن بفك النوايض الخارجية قليلاً حتى لا تتحرك اللوحة لأعلى من الأسفل.

5. يُصدر BalanceBox® صوتاً عندما أقوم بتشغيله

1. تحقق مما إذا كان BalanceBox® يلامس الحائط عند تحريكه لأسفل، وإذا كان الأمر كذلك، فقم بإزالة الغطاء السفلي (الخطوة 7 في الكتيب)، ثم قم بفك البرغيين الأيسر/الأيمن في دعامة الحائط (C) لتحريك الجزء السفلي من BalanceBox® بعيداً عن الحائط. أحكم ربط البراغي وحاول مرة أخرى، إذا كان الوضع جيداً، ضع الغطاء السفلي مرة أخرى. (لا بأس إذا لم يتم تثبيت BalanceBox® بشكل مستوي تماماً إذا لم يكن الجدار مسطحاً أو مستويًا تماماً).
2. تحقق مما إذا كانت أي أسلاك للوحة تلامس الأجزاء المتحركة، وتأكد من تثبيت هذه الأسلاك بشكل آمن بحلقة للسماح بالحركة لأعلى ولأسفل.
3. يبدو الصوت وكأنه شيء يلامس النوايض عندما أقوم بتحريك BalanceBox® لأعلى ولأسفل. ضع مفتاح ربط على كل صامولة ضبط للنوايض المشتبه بأنها تصدر صوتاً، ثم قم بتثبيتها قليلاً في اتجاهات مختلفة لمعرفة ما إذا كان الصوت سيختفي. إذا عثرت على النابض الصحيح، قم بلف الصمولة ربع أو نصف دورة لترى ما إذا كان الصوت سيختفي.

الأسئلة المتداولة

6. لقد انتهيت من التثبيت، ولكن اللوحة منخفضة جدا في الموضع العلوي أو السفلي:
1. قم بإزالة اللوحة من BalanceBox®، وحرك دعامة VESA إلى أعلى موضع (1). انظر الكتيب أو الملصق الموجود على الجزء الأمامي من BalanceBox®.
7. لقد انتهيت من التثبيت، ولكن اللوحة مرتفعة جدا في الموضع العلوي أو السفلي:
1. قم بإزالة اللوحة من BalanceBox®، وحرك دعامة VESA إلى أسفل موضع (1). انظر الكتيب أو الملصق الموجود على الجزء الأمامي من BalanceBox®.



© COPYRIGHT – document number: 902976-01 – note: product specifications may change without prior notice.